

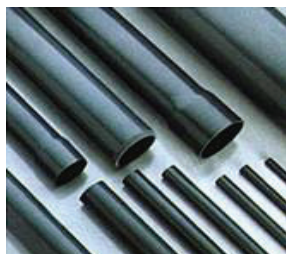



## ПВХ АКСЕССУАРЫ ДЛЯ БАССЕЙНОВ

- 402 · Труба
- 403 · Отводы
- 406 · Тройники и крестовины
- 409 · Муфты и кольца редуccionные
- 411 · Переходники
- 412 · Фланцы, бурты и уплотнения
- 415 · Заглушки, адаптеры, ниппели
- 419 · Муфты
- 422 · Смотровые стёкла
- 423 · Отводы седловые
- 425 · Краны шаровые
- 428 · Затворы дисковые
- 430 · Вентили мембранные
- 432 · Клапаны обратные
- 435 · Клапаны обратные донные
- 437 · Краны шаровые и дисковые затворы с электроприводом
- 439 · Краны шаровые и дисковые затворы с пневмоприводом
- 443 · Держатель трубный
- 444 · Клей, растворитель

**ТРУБА**
**Труба ПВХ клеевая, раструбная**

	PN	Код	Толщина стенки, мм	Длина штанги	Единица измерения	Тип	Цена, евро с НДС*
Диаметр 20 мм	20	<b>24128-4M</b>	1,9	L=4м.	шт.	клеевая, раструбная	4,71
Диаметр 25 мм	16	<b>02723-4M</b>	1,9	L=4м.	шт.	клеевая, раструбная	6,21
Диаметр 32 мм	16	<b>02724-4M</b>	2,4	L=4м.	шт.	клеевая, раструбная	9,87
Диаметр 40 мм	10	<b>02708-4M</b>	1,9	L=4м.	шт.	клеевая, раструбная	9,44
Диаметр 50 мм	10	<b>02709-4M</b>	2,4	L=4м.	шт.	клеевая, раструбная	14,69
Диаметр 63 мм	10	<b>02710-4M</b>	3,0	L=4м.	шт.	клеевая, раструбная	23,16
Диаметр 75 мм	10	<b>02711-4M</b>	3,6	L=4м.	шт.	клеевая, раструбная	33,61
Диаметр 90 мм	10	<b>02712-4M</b>	4,3	L=4м.	шт.	клеевая, раструбная	48,07
Диаметр 110 мм	10	<b>02713-4M</b>	4,2	L=4м.	шт.	клеевая, раструбная	59,54
Диаметр 125 мм	10	<b>02714-4M</b>	4,8	L=4м.	шт.	клеевая, раструбная	76,09
Диаметр 140 мм	10	<b>02715-4M</b>	5,4	L=4м.	шт.	клеевая, раструбная	95,27
Диаметр 160 мм	10	<b>02716-4M</b>	6,2	L=4м.	шт.	клеевая, раструбная	125,05
Диаметр 200 мм	10	<b>02718-4M</b>	7,7	L=4м.	шт.	клеевая, раструбная	191,06
Диаметр 225 мм	10	-	-	L=3м.	шт.	клеевая, раструбная	по запросу
Диаметр 250 мм	10	<b>02719</b>	9,6	L=6м.	шт.	клеевая, раструбная	493,80
Диаметр 315 мм	10	<b>02720</b>	12,1	L=6м.	шт.	клеевая, раструбная	736,80
Диаметр 400 мм	10	-	-	L=6м.	шт.	клеевая, гладкая	по запросу
*CUP							
Диаметр 50 мм	6	<b>02691-4M</b>	1,8	L=4м.	шт.	клеевая, раструбная	9,23
Диаметр 63 мм	6	<b>02692-4M</b>	2,0	L=4м.	шт.	клеевая, раструбная	14,24
Диаметр 75 мм	6	<b>02693-4M</b>	2,3	L=4м.	шт.	клеевая, раструбная	19,32
Диаметр 90 мм	6	<b>02694-4M</b>	2,8	L=4м.	шт.	клеевая, раструбная	27,73
Диаметр 110 мм	6	<b>02695-4M</b>	2,7	L=4м.	шт.	клеевая, раструбная	33,09
Диаметр 125 мм	6	<b>02696-4M</b>	3,1	L=4м.	шт.	клеевая, раструбная	44,23
Диаметр 140 мм	6	<b>02697-4M</b>	3,5	L=4м.	шт.	клеевая, раструбная	54,26
Диаметр 160 мм	6	<b>02698-4M</b>	4,0	L=4м.	шт.	клеевая, раструбная	70,24
Диаметр 200 мм	6	<b>02700-4M</b>	4,9	L=4м.	шт.	клеевая, раструбная	107,44
Диаметр 225 мм	6	-	-	L=6м.	шт.	клеевая, гладкая	по запросу
Диаметр 250 мм	6	<b>02702</b>	6,2	L=6м.	шт.	клеевая, раструбная	252,72
Диаметр 315 мм	6	-	-	L=6м.	шт.	клеевая, гладкая	по запросу
Диаметр 400 мм	6	-	-	L=6м.	шт.	клеевая, гладкая	по запросу
*Df							
Диаметр 40 мм	16	<b>02725-4M</b>	3,0	L=4м.	шт.	клеевая, раструбная	16,31
Диаметр 50 мм	16	<b>02726-4M</b>	3,7	L=4м.	шт.	клеевая, раструбная	23,69
Диаметр 63 мм	16	<b>02727-4M</b>	4,7	L=4м.	шт.	клеевая, раструбная	38,40
Диаметр 75 мм	16	<b>02728-4M</b>	5,6	L=4м.	шт.	клеевая, раструбная	53,14
Диаметр 90 мм	16	<b>02729-4M</b>	6,7	L=4м.	шт.	клеевая, раструбная	76,11
Диаметр 110 мм	16	<b>02730-4M</b>	6,6	L=4м.	шт.	клеевая, раструбная	по запросу
Диаметр 125 мм	16	<b>02731</b>	7,4	L=6м.	шт.	клеевая, раструбная	175,83
Диаметр 140 мм	16	<b>02732</b>	8,3	L=6м.	шт.	клеевая, раструбная	218,33
Диаметр 160 мм	16	<b>02733-4M</b>	9,5	L=4м.	шт.	клеевая, раструбная	196,20
Диаметр 200 мм	16	<b>02734</b>	11,9	L=6м.	шт.	клеевая, раструбная	451,07
*CUP							

По запросу могут поставляться трубы отрезками 2,5/3/4/5/6 метров

**Труба гибкая ПВХ СЕРЕХ (серая)**

	PN	Код	Стандартная упаковка	Стандартный вес упаковки, кг	Единица измерения	Цена, евро с НДС* за 1 м
Диаметр 16-12 мм	7	<b>34586</b>	50 м	6,2	м	1,67
Диаметр 16-12 мм	7	<b>34587</b>	25 м	3,1	м	1,68
Диаметр 20-16 мм	7	<b>28570</b>	50 м	8,5	м	2,85
Диаметр 20-16 мм	7	<b>30754</b>	25 м	4,3	м	2,85
Диаметр 25-20 мм	7	<b>28571</b>	50 м	11,6	м	3,42
Диаметр 25-20 мм	7	<b>30755</b>	25 м	5,8	м	3,33
Диаметр 32-27 мм	7	<b>28572</b>	50 м	15,8	м	4,69
Диаметр 32-27 мм	7	<b>30756</b>	25 м	7,9	м	4,58
Диаметр 40-35 мм	5	<b>28573</b>	50 м	22,9	м	5,81
Диаметр 40-35 мм	5	<b>30757</b>	25 м	11,5	м	5,84
Диаметр 50-43 мм	5	<b>28574</b>	50 м	36,0	м	8,45
Диаметр 50-43 мм	5	<b>30758</b>	25 м	18,0	м	8,45
Диаметр 63-55 мм	5	<b>28575</b>	25 м	27,0	м	12,53
Диаметр 75-66 мм	4	<b>34588</b>	25 м	33,3	м	17,90
*CUFV						

\* Для получения информации по скидочной группе, просим Вас обратиться к Вашему менеджеру.

## ОТВОДЫ

### Отвод 90° ПВХ СЕРЕХ (клеевой)

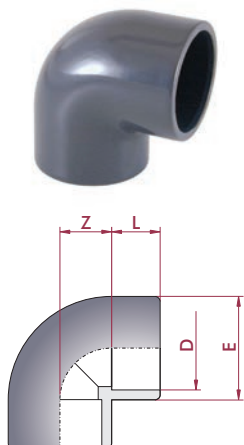

	PN	Код	Стандартная упаковка	Стандартный вес упаковки, кг	Единица измерения	Цена, евро с НДС*
Диаметр 16 мм	16	11655	200 (20)	3,1	шт	0,67
Диаметр 20 мм	16	01712	140 (20)	2,8	шт	0,58
Диаметр 25 мм	16	01713	80 (10)	2,8	шт	0,72
Диаметр 32 мм	16	01714	90 (10)	5,5	шт	1,04
Диаметр 40 мм	16	01715	55	5,2	шт	1,58
Диаметр 50 мм	16	01716	60	9,5	шт	2,08
Диаметр 63 мм	16	01717	36	10,7	шт	3,25
Диаметр 75 мм	16	01718	21	9,2	шт	6,41
Диаметр 90 мм	16	01719	12	9,3	шт	9,35
Диаметр 110 мм	16	01720	14	19,1	шт	16,61
Диаметр 125 мм	16	01721	10	18,4	шт	31,44
Диаметр 140 мм	16	01722	5	12,1	шт	53,74
Диаметр 160 мм	10	01723	4	10,8	шт	62,70
Диаметр 200 мм	10	01724	3	15,0	шт	102,18
Диаметр 225 мм	10	01725	2	13,8	шт	142,98
Диаметр 250 мм	10	01726	2	21,1	шт	313,91
Диаметр 315 мм	10	01727	1	22,4	шт	504,14
Диаметр 400 мм	5	34807	3	98,5	шт	1 566,65

\*CUFV

### Отвод 90° ПВХ СЕРЕХ (клеевой-внутр. резьба BSP)



	PN	Код	Стандартная упаковка	Стандартный вес упаковки, кг	Единица измерения	Цена, евро с НДС*
Диаметр 20 мм x1/2"	10	01728	130 (10)	2,9	шт	1,37
Диаметр 25 мм x3/4"	10	01729	70 (10)	2,7	шт	1,58
Диаметр 32 мм x1"	10	01730	30 (10)	2,3	шт	2,12
Диаметр 40 мм x1 1/4"	10	01731	50 (10)	4,6	шт	2,78
Диаметр 50 мм x1 1/2"	10	01732	28	5,5	шт	4,24
Диаметр 63 мм 2"	10	01733	16	5,8	шт	6,27
Диаметр 75 мм x2 1/2"	10	22596	9	4,0	шт	17,74
Диаметр 90 мм x3"	10	22597	6	4,5	шт	26,57
Диаметр 110 мм x4"	10	22598	3	3,5	шт	40,89

\*CUFV

### Отвод 90° ПВХ СЕРЕХ (клеевой-внутр. резьба BSP, усиленная кольцом)

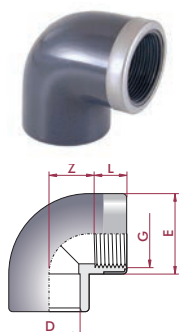

	PN	Код	Стандартная упаковка	Стандартный вес упаковки, кг	Единица измерения	Цена, евро с НДС*
Диаметр 20 мм x1/2"	16	01740	130 (10)	3,2	шт	2,73
Диаметр 25 мм x3/4"	16	01741	70 (10)	3,0	шт	3,20
Диаметр 32 мм x1"	16	01742	30 (10)	2,5	шт	4,09
Диаметр 40 мм x1 1/4"	16	01743	20 (10)	2,7	шт	5,23
Диаметр 50 мм x1 1/2"	16	01744	28	5,7	шт	7,48
Диаметр 63 мм x2"	16	01745	16	5,4	шт	9,88

\*CUFV

### Отвод 90° ПВХ СЕРЕХ (внутр. резьба BSP)

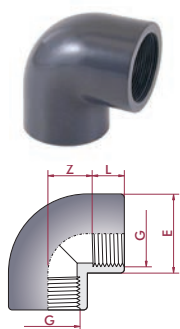

	PN	Код	Стандартная упаковка	Стандартный вес упаковки, кг	Единица измерения	Цена, евро с НДС*
Диаметр 1/2"	10	01734	130 (10)	2,9	шт	1,58
Диаметр 3/4"	10	01735	70 (10)	2,7	шт	1,89
Диаметр 1"	10	01736	30 (10)	2,4	шт	2,51
Диаметр 1 1/4"	10	01737	20 (10)	2,5	шт	3,59
Диаметр 1 1/2"	10	01738	28	5,8	шт	5,04
Диаметр 2"	10	01739	16	6,0	шт	7,00
Диаметр 2 1/2"	10	22587	9	4,4	шт	18,94
Диаметр 3"	10	22588	6	5,0	шт	28,05
Диаметр 4"	10	22589	3	3,4	шт	46,05

\*CUFV

\* Для получения информации по скидочной группе, просим Вас обратиться к Вашему менеджеру.

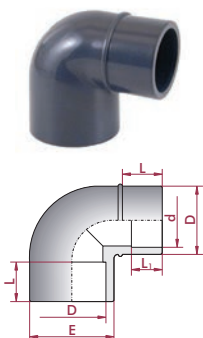
**ОТВОДЫ**
**Отвод 90° ПВХ СЕРЕХ (клеевой редуционный, муфтовое-втулочное окончание)**

Диаметр 50x50x40 мм  
Диаметр 63x63x50 мм  
\*CUFV

PN	Код	Стандартная упаковка	Стандартный вес упаковки, кг	Единица измерения	Цена, евро с НДС*
16	02237	70	11,5	шт	3,27
16	02238	32	9,8	шт	5,10

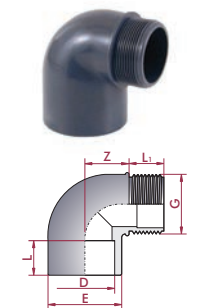
**Отвод 90° ПВХ СЕРЕХ (клеевой-нар.резьба BSP)**

Диаметр 50 мм x1½"  
Диаметр 63 мм x 2"  
\*CUFV

PN	Код	Стандартная упаковка	Стандартный вес упаковки, кг	Единица измерения	Цена, евро с НДС*
10	02239	80	10,5	шт	3,74
10	02240	42	11,6	шт	5,49

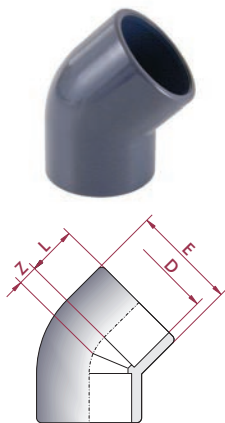
**Отвод 45° ПВХ СЕРЕХ (клеевой)**

Диаметр 16 мм  
Диаметр 20 мм  
Диаметр 25 мм  
Диаметр 32 мм  
Диаметр 40 мм  
Диаметр 50 мм  
Диаметр 63 мм  
Диаметр 75 мм  
Диаметр 90 мм  
Диаметр 110 мм  
Диаметр 125 мм  
Диаметр 140 мм  
Диаметр 160 мм  
Диаметр 200 мм  
Диаметр 225 мм  
Диаметр 250 мм  
Диаметр 315 мм  
Диаметр 400 мм  
\*CUFV

PN	Код	Стандартная упаковка	Стандартный вес упаковки, кг	Единица измерения	Цена, евро с НДС*
16	16307	200 (20)	2,1	шт	0,98
16	01746	140 (20)	2,3	шт	0,82
16	01747	80 (10)	2,7	шт	1,07
16	01748	100 (10)	5,4	шт	1,36
16	01749	60	4,8	шт	1,73
16	01750	80	7,3	шт	2,34
16	01751	45	9,6	шт	3,68
16	01752	25	8,8	шт	7,46
16	01753	15	8,9	шт	10,81
16	01754	16	15,2	шт	19,16
16	01755	12	17,6	шт	30,54
16	01756	8	14,8	шт	45,40
10	01757	5	10,4	шт	55,46
10	01758	4	14,7	шт	85,39
10	01759	2	10,5	шт	133,48
10	01760	2	16,4	шт	251,11
10	01761	1	16,5	шт	445,04
5	34808	4	102,0	шт	1 315,17

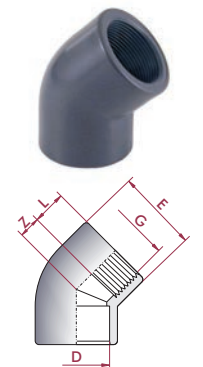
**Отвод 45° ПВХ СЕРЕХ (клеевой-внутр. резьба BSP)**

Диаметр 20 мм x½"  
Диаметр 25 мм x¾"  
Диаметр 32 мм x1"  
Диаметр 40 мм x1¼"  
Диаметр 50 мм x1½"  
Диаметр 63 мм x2"  
Диаметр 75 мм x2½"  
Диаметр 90 мм x3"  
Диаметр 110 мм x4"  
\*CUFV

PN	Код	Стандартная упаковка	Стандартный вес упаковки, кг	Единица измерения	Цена, евро с НДС*
10	01762	140 (10)	2,6	шт	1,71
10	01763	80 (10)	2,7	шт	1,89
10	01764	40 (10)	2,4	шт	2,47
10	01765	20 (10)	2,2	шт	3,20
10	01766	35	5,6	шт	4,75
10	01767	18	5,5	шт	6,78
10	22599	10	3,5	шт	22,77
10	22600	6	3,5	шт	29,33
10	22601	4	3,9	шт	52,18

\* Для получения информации по скидочной группе, просим Вас обратиться к Вашему менеджеру.

## ОТВОДЫ

### Отвод 45° ПВХ СЕРЕХ (клеевой-внутр. резьба BSP, усиленная кольцом)

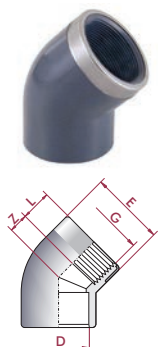

Диаметр 20 мм x 1/2"  
 Диаметр 25 мм x 3/4"  
 Диаметр 32 мм x 1"  
 Диаметр 40 мм x 1 1/4"  
 Диаметр 50 мм x 1 1/2"  
 Диаметр 63 мм x 2"  
 \*CUFV

PN	Код	Стандартная упаковка	Стандартный вес упаковки, кг	Единица измерения	Цена, евро с НДС*
16	01774	140 (10)	2,9	шт	3,14
16	01775	80 (10)	3,0	шт	3,51
16	01776	40 (10)	2,4	шт	4,43
16	01777	20 (10)	2,4	шт	5,49
16	01778	35	6,0	шт	8,04
16	01779	18	5,8	шт	10,72

### Отвод 45° ПВХ СЕРЕХ (внутр. резьба BSP)

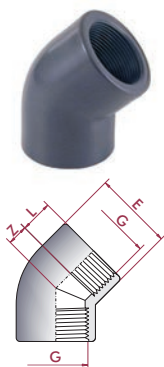

Диаметр 1/2"  
 Диаметр 3/4"  
 Диаметр 1"  
 Диаметр 1 1/4"  
 Диаметр 1 1/2"  
 Диаметр 2"  
 Диаметр 2 1/2"  
 Диаметр 3"  
 Диаметр 4"  
 \*CUFV

PN	Код	Стандартная упаковка	Стандартный вес упаковки, кг	Единица измерения	Цена, евро с НДС*
10	01768	140 (10)	2,6	шт	1,91
10	01769	80 (10)	2,7	шт	2,21
10	01770	40 (10)	2,3	шт	2,90
10	01771	20 (10)	2,0	шт	3,66
10	01772	35	5,8	шт	5,56
10	01773	18	6,1	шт	7,89
10	22590	10	3,7	шт	28,72
10	22591	6	3,8	шт	37,60
10	22592	4	3,8	шт	71,51

### Отвод 45° ПВХ СЕРЕХ (клеевой редукционный, муфтовое-втулочное окончание)

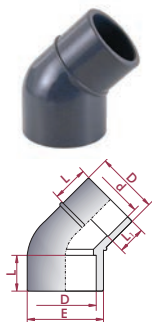

Диаметр 50x50x40 мм  
 Диаметр 63x63x50 мм  
 \*CUFV

PN	Код	Стандартная упаковка	Стандартный вес упаковки, кг	Единица измерения	Цена, евро с НДС*
16	02241	90	11,3	шт	4,28
16	02242	50	10,9	шт	6,33

### Отвод плавный 45° ПВХ СЕРЕХ (клеевой)

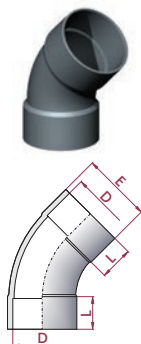

Диаметр 315 мм  
 Диаметр 400 мм  
 \*CUFV

PN	Код	Стандартная упаковка	Стандартный вес упаковки, кг	Единица измерения	Цена, евро с НДС*
4	05348	6	174,0	шт	810,18
4	05349	3	102,0	шт	1 230,55

\* Для получения информации по скидочной группе, просим Вас обратиться к Вашему менеджеру.

ОТВОДЫ

Отвод плавный 90° ПВХ СЕРЕХ (клеевой)

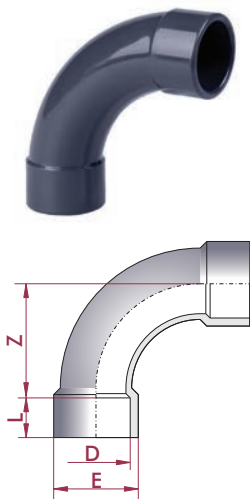

Диаметр 20 мм  
 Диаметр 25 мм  
 Диаметр 32 мм  
 Диаметр 40 мм  
 Диаметр 50 мм  
 Диаметр 63 мм  
 Диаметр 75 мм  
 Диаметр 90 мм  
 Диаметр 110 мм  
 Диаметр 125 мм  
 Диаметр 140 мм  
 Диаметр 160 мм  
 Диаметр 200 мм  
 Диаметр 225 мм  
 Диаметр 250 мм  
 Диаметр 315 мм  
 Диаметр 400 мм  
 \*CUFV

PN	Код	Стандартная упаковка	Стандартный вес упаковки, кг	Единица измерения	Цена, евро с НДС*
16	01967	60 (10)	2,3	шт	2,54
16	01968	40 (10)	2,3	шт	2,81
16	01969	24	2,5	шт	3,87
16	01970	25	4,5	шт	5,13
16	01971	30	9,1	шт	7,69
16	01972	15	8,3	шт	12,38
16	01973	8	7,2	шт	22,07
16	05331	4	6,2	шт	49,05
16	05332	4	12,6	шт	87,32
10	05333	5	16,5	шт	173,00
10	05334	4	13,6	шт	182,30
10	05335	4	20,1	шт	209,00
4	05336	1	8,4	шт	477,88
4	05337	1	12,0	шт	528,43
4	05338	1	13,5	шт	576,59
4	05339	4	92,6	шт	1 161,57
4	05340	2	100,0	шт	1 483,77

ТРОЙНИКИ И КРЕСТОВИНЫ

Тройник 90° ПВХ СЕРЕХ (клеевой)

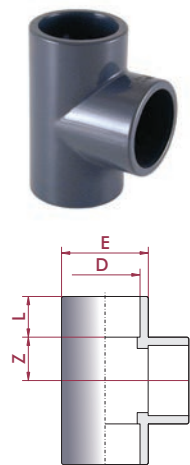

Диаметр 16 мм  
 Диаметр 20 мм  
 Диаметр 25 мм  
 Диаметр 32 мм  
 Диаметр 40 мм  
 Диаметр 50 мм  
 Диаметр 63 мм  
 Диаметр 75 мм  
 Диаметр 90 мм  
 Диаметр 110 мм  
 Диаметр 125 мм  
 Диаметр 140 мм  
 Диаметр 160 мм  
 Диаметр 200 мм  
 Диаметр 225 мм  
 Диаметр 250 мм  
 Диаметр 315 мм  
 Диаметр 400 мм  
 \*CUFV

PN	Код	Стандартная упаковка	Стандартный вес упаковки, кг	Единица измерения	Цена, евро с НДС*
16	16308	120 (20)	2,5	шт	0,85
16	01780	100 (20)	2,6	шт	0,76
16	01781	50 (10)	2,2	шт	0,99
16	01782	60 (10)	4,7	шт	1,47
16	01783	40	5,0	шт	2,25
16	01784	48	11,7	шт	3,07
16	01785	24	10,7	шт	4,52
16	01786	15	9,0	шт	9,23
16	01787	8	7,9	шт	13,96
16	01788	10	17,7	шт	21,17
16	01789	7	17,5	шт	46,32
16	01790	4	12,4	шт	67,64
10	01791	3	13,5	шт	83,12
10	01792	2	14,9	шт	133,20
10	01793	2	19,6	шт	185,02
10	01794	1	14,5	шт	347,59
10	01795	1	27,5	шт	592,76
4	05328	3	141,0	шт	1 878,10

Тройник 90° ПВХ СЕРЕХ (клеевой-внутр.резьба BSP)

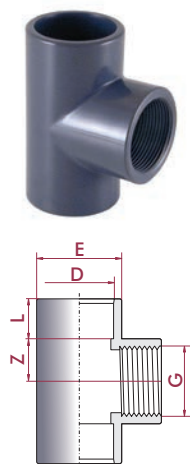

Диаметр 20 мм x1/2"  
 Диаметр 25 мм x3/4"  
 Диаметр 32 мм x1"  
 Диаметр 40 мм x1 1/4"  
 Диаметр 50 мм x1 1/2"  
 Диаметр 63 мм x2"  
 Диаметр 75 мм x2 1/2"  
 Диаметр 90 мм x3"  
 Диаметр 110 мм x4"  
 \*CUFV

PN	Код	Стандартная упаковка	Стандартный вес упаковки, кг	Единица измерения	Цена, евро с НДС*
10	01796	100 (10)	3,0	шт	1,71
10	01797	50 (10)	2,6	шт	1,95
10	01798	30 (10)	2,8	шт	2,49
10	01799	19	3,1	шт	4,02
10	01800	21	5,4	шт	5,49
10	01801	12	5,6	шт	8,91
10	22602	6	3,4	шт	20,44
10	22603	3	2,9	шт	30,62
10	22604	2	3,2	шт	50,41

\* Для получения информации по скидочной группе, просим Вас обратиться к Вашему менеджеру.

## ТРОЙНИКИ И КРЕСТОВИНЫ

### Тройник 90° ПВХ СЕРЕХ (клеевой-внутр.резьба BSP, усиленная кольцом)

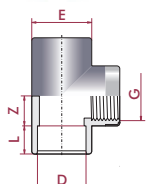

Диаметр	PN	Код	Стандартная упаковка	Стандартный вес упаковки, кг	Единица измерения	Цена, евро с НДС*
Диаметр 20 мм x 1/2"	16	<b>01808</b>	100 (10)	3,2	шт	3,12
Диаметр 25 мм x 3/4"	16	<b>01809</b>	50 (10)	2,9	шт	3,61
Диаметр 32 мм x 1"	16	<b>01810</b>	30 (10)	2,9	шт	4,48
Диаметр 40 мм x 1 1/4"	16	<b>01811</b>	19	2,6	шт	6,41
Диаметр 50 мм x 1 1/2"	16	<b>01812</b>	21	5,0	шт	8,86
Диаметр 63 мм x 2"	16	<b>01813</b>	12	5,1	шт	13,01

### Тройник 90° ПВХ СЕРЕХ (внутр.резьба BSP)

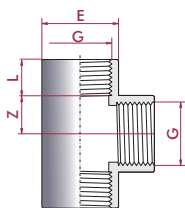

Диаметр	PN	Код	Стандартная упаковка	Стандартный вес упаковки, кг	Единица измерения	Цена, евро с НДС*
Диаметр 1/2"	10	<b>01802</b>	100 (10)	3,5	шт	2,49
Диаметр 3/4"	10	<b>01803</b>	50 (10)	2,5	шт	2,71
Диаметр 1"	10	<b>01804</b>	30 (10)	2,8	шт	3,34
Диаметр 1 1/4"	10	<b>01805</b>	19	3,1	шт	5,23
Диаметр 1 1/2"	10	<b>01806</b>	21	6,1	шт	7,29
Диаметр 2"	10	<b>01807</b>	12	6,4	шт	11,64
Диаметр 2 1/2"	10	<b>22593</b>	6	3,7	шт	23,54
Диаметр 3"	10	<b>22594</b>	3	3,3	шт	31,19
Диаметр 4"	10	<b>22595</b>	2	3,2	шт	57,10

### Тройник редукционный 90° ПВХ СЕРЕХ (клеевой)

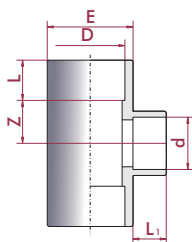

Диаметр	PN	Код	Стандартная упаковка	Стандартный вес упаковки, кг	Единица измерения	Цена, евро с НДС*
Диаметр 25x20 мм	16	<b>01814</b>	50 (10)	2,4	шт.	1,52
Диаметр 32x25 мм	16	<b>01815</b>	60 (10)	4,8	шт.	1,82
Диаметр 32x20 мм	16	<b>01816</b>	60 (10)	4,6	шт.	1,82
Диаметр 40x32 мм	16	<b>01817</b>	48	6,1	шт.	3,12
Диаметр 40x25 мм	16	<b>01818</b>	48	6,2	шт.	3,12
Диаметр 40x20 мм	16	<b>01819</b>	48	6,0	шт.	3,12
Диаметр 50x40 мм	16	<b>01820</b>	48	10,3	шт.	4,05
Диаметр 50x32 мм	16	<b>01821</b>	48	10,3	шт.	4,05
Диаметр 50x25 мм	16	<b>01822</b>	54	11,3	шт.	4,05
Диаметр 50x20 мм	16	<b>01823</b>	56	11,8	шт.	4,05
Диаметр 63x50 мм	16	<b>01824</b>	27	10,1	шт.	6,70
Диаметр 63x40 мм	16	<b>01825</b>	28	10,6	шт.	6,70
Диаметр 63x32 мм	16	<b>01826</b>	30	11,3	шт.	6,70
Диаметр 63x25 мм	16	<b>01827</b>	30	11,1	шт.	6,70
Диаметр 63x20 мм	16	<b>01828</b>	30	11,0	шт.	6,70
Диаметр 75x63 мм	16	<b>01829</b>	16	9,4	шт.	11,39
Диаметр 75x50 мм	16	<b>01830</b>	18	10,7	шт.	11,39
Диаметр 75x40 мм	16	<b>01831</b>	18	10,6	шт.	11,39
Диаметр 75x32 мм	16	<b>01832</b>	18	10,4	шт.	11,39
Диаметр 90x75 мм	16	<b>01833</b>	9	8,9	шт.	20,11
Диаметр 90x63 мм	16	<b>01834</b>	9	9,1	шт.	19,35
Диаметр 90x50 мм	16	<b>01835</b>	9	9,4	шт.	20,11
Диаметр 90x40 мм	16	<b>01836</b>	9	9,2	шт.	20,11
Диаметр 110x90 мм	16	<b>01837</b>	11	17,2	шт.	28,77
Диаметр 110x75 мм	16	<b>01838</b>	12	18,0	шт.	28,77
Диаметр 110x63 мм	16	<b>01839</b>	12	17,5	шт.	27,69
Диаметр 110x50 мм	16	<b>01840</b>	12	17,5	шт.	28,77
Диаметр 125x110 мм	16	<b>01841</b>	7	16,3	шт.	47,75
Диаметр 125x90 мм	16	<b>01842</b>	8	18,0	шт.	47,75
Диаметр 125x75 мм	16	<b>01843</b>	8	17,0	шт.	47,75
Диаметр 125x63 мм	16	<b>01844</b>	8	17,2	шт.	47,75
Диаметр 140x125 мм	16	<b>01845</b>	5	14,2	шт.	71,22
Диаметр 140x110 мм	16	<b>01846</b>	6	16,0	шт.	71,22
Диаметр 140x90 мм	16	<b>01847</b>	6	15,5	шт.	71,22
Диаметр 140x75 мм	16	<b>01848</b>	6	15,2	шт.	71,22

\* Для получения информации по скидочной группе, просим Вас обратиться к Вашему менеджеру.



**ТРОЙНИКИ И КРЕСТОВИНЫ**

Диаметр 160x140 мм	10	07688	3	12,5	шт.	85,78
Диаметр 160x125 мм	10	07689	3	12,2	шт.	85,78
Диаметр 160x110 мм	10	07690	3	12,0	шт.	84,76
Диаметр 160x90 мм *CUFV	10	07691	3	11,7	шт.	84,76

**Тройник редукционный 90° ПВХ СЕРЕХ (клеевой-внутр. резьба BSP)**

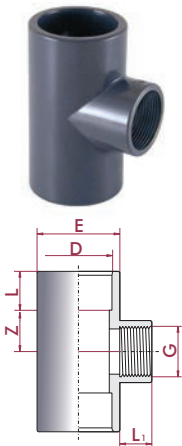

Диаметр	PN	Код	Стандартная упаковка	Стандартный вес упаковки, кг	Единица измерения	Цена, евро с НДС*
Диаметр 25 мм x 1/2"	10	01849	50 (10)	2,4	шт.	2,23
Диаметр 32 мм x 3/4"	10	01850	30 (10)	2,4	шт.	2,83
Диаметр 32 мм x 1/2"	10	01851	30 (10)	2,4	шт.	2,83
Диаметр 40 мм x 1"	10	01852	40 (10)	5,2	шт.	4,26
Диаметр 40 мм x 3/4"	10	01853	40 (10)	5,3	шт.	4,26
Диаметр 40 мм x 1/2"	10	01854	40 (10)	5,0	шт.	4,26
Диаметр 50 мм x 1 1/4"	10	01855	24	5,1	шт.	6,39
Диаметр 50 мм x 1"	10	01856	24	5,3	шт.	6,39
Диаметр 50 мм x 3/4"	10	01857	24	5,2	шт.	6,39
Диаметр 50 мм x 1/2"	10	01858	24	5,2	шт.	6,39
Диаметр 63 мм x 1 1/2"	10	01859	13	4,4	шт.	9,93
Диаметр 63 мм x 1 1/4"	10	01860	14	5,4	шт.	9,93
Диаметр 63 мм x 1"	10	01861	15	5,8	шт.	9,93
Диаметр 63 мм x 3/4"	10	01862	15	5,7	шт.	9,93
Диаметр 63 мм x 1/2"	10	01863	15	5,6	шт.	9,93
Диаметр 75 мм x 2"	10	01864	6	4,0	шт.	14,58
Диаметр 75 мм x 1 1/2"	10	01865	6	3,9	шт.	14,58
Диаметр 75 мм x 1 1/4"	10	01866	6	3,7	шт.	14,58
Диаметр 75 мм x 1"	10	01867	6	3,7	шт.	14,58
Диаметр 90 мм x 2 1/2"	10	01868	3	3,2	шт.	25,97
Диаметр 90 мм x 2"	10	01869	3	3,4	шт.	25,97
Диаметр 90 мм x 1 1/2"	10	01870	3	3,2	шт.	25,97
Диаметр 90 мм x 1 1/4"	10	01871	3	3,2	шт.	25,97

**Тройник 45° ПВХ СЕРЕХ (клеевой)**

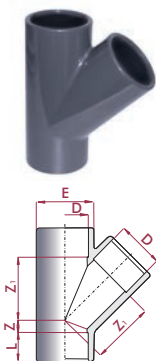

Диаметр	PN	Код	Стандартная упаковка	Стандартный вес упаковки, кг	Единица измерения	Цена, евро с НДС*
Диаметр 20 мм	16	22583	70 (10)	2,6	шт.	3,92
Диаметр 25 мм	16	22584	40 (10)	2,5	шт.	4,50
Диаметр 32 мм	16	22585	24	2,6	шт.	5,06
Диаметр 40 мм	16	22586	30	5,5	шт.	6,87
Диаметр 50 мм	10	20155	32	9,3	шт.	7,19
Диаметр 63 мм	10	20156	18	9,2	шт.	10,26
Диаметр 75 мм	10	32804	11	8,1	шт.	39,53
Диаметр 90 мм	10	32805	6	7,2	шт.	64,95
Диаметр 110 мм *CUFV	10	32806	7	14,9	шт.	131,52

**Крестовина ПВХ СЕРЕХ (клеевая)**

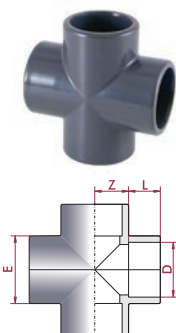

Диаметр	PN	Код	Стандартная упаковка	Стандартный вес упаковки, кг	Единица измерения	Цена, евро с НДС*
Диаметр 20 мм	16	20143	60 (10)	2,4	шт.	1,80
Диаметр 25 мм	16	20144	40 (10)	2,5	шт.	2,34
Диаметр 32 мм	16	20145	20 (10)	2,2	шт.	3,20
Диаметр 40 мм	16	20146	30	5,2	шт.	5,23
Диаметр 50 мм	16	02235	32	9,6	шт.	7,05
Диаметр 63 мм	16	02236	16	8,7	шт.	9,98
Диаметр 75 мм	16	27958	12	7,4	шт.	40,72
Диаметр 90 мм	16	22581	12	12,1	шт.	52,16
Диаметр 110 мм *CUFV	16	22582	6	10,6	шт.	82,97

\* Для получения информации по скидочной группе, просим Вас обратиться к Вашему менеджеру.

## МУФТЫ И КОЛЬЦА РЕДУКЦИОННЫЕ

### Муфта ПВХ СЕРЕХ (клеевая)

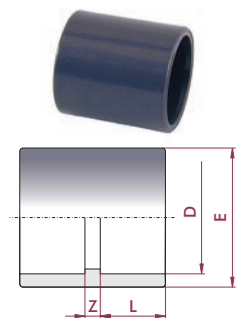

Диаметр 16 мм  
 Диаметр 20 мм  
 Диаметр 25 мм  
 Диаметр 32 мм  
 Диаметр 40 мм  
 Диаметр 50 мм  
 Диаметр 63 мм  
 Диаметр 75 мм  
 Диаметр 90 мм  
 Диаметр 110 мм  
 Диаметр 125 мм  
 Диаметр 140 мм  
 Диаметр 160 мм  
 Диаметр 200 мм  
 Диаметр 225 мм  
 Диаметр 250 мм  
 Диаметр 315 мм  
 Диаметр 400 мм  
 \*CUFV

PN	Код	Стандартная упаковка	Стандартный вес упаковки, кг	Единица измерения	Цена, евро с НДС*
16	16309	200 (20)	1,8	шт.	0,53
16	01872	200 (20)	2,9	шт.	0,61
16	01873	120 (20)	2,7	шт.	0,71
16	01874	160 (20)	5,8	шт.	0,78
16	01875	80 (10)	5,0	шт.	1,23
16	01876	56	5,2	шт.	1,47
16	01877	34	5,4	шт.	2,10
16	01878	14	3,9	шт.	5,40
16	01879	18	8,2	шт.	6,68
16	01880	12	9,1	шт.	10,81
16	01881	16	17,0	шт.	20,15
16	01882	12	16,7	шт.	29,83
10	01883	6	9,2	шт.	40,33
10	01884	3	9,2	шт.	60,32
10	01885	4	14,3	шт.	98,46
10	01886	2	10,9	шт.	180,36
10	01887	1	11,4	шт.	260,05
6	05329	1	14,8	шт.	483,02

### Муфта ПВХ СЕРЕХ (клеевая-внутр.резьба BSP)

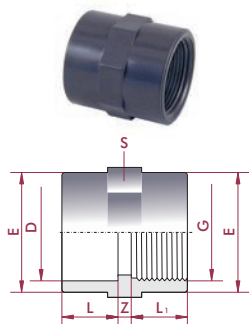

Диаметр 16 мм x 3/8"  
 Диаметр 20 мм x 1/2"  
 Диаметр 25 мм x 3/4"  
 Диаметр 32 мм x 1"  
 Диаметр 40 мм x 1 1/4"  
 Диаметр 50 мм x 1 1/2"  
 Диаметр 63 мм x 2"  
 Диаметр 75 мм x 2 1/2"  
 Диаметр 90 мм x 3"  
 Диаметр 110 мм x 4"  
 \*CUFV

PN	Код	Стандартная упаковка	Стандартный вес упаковки, кг	Единица измерения	Цена, евро с НДС*
10	01888	200 (20)	2,5	шт.	1,36
10	01889	180 (20)	3,1	шт.	1,36
10	01890	100 (20)	2,8	шт.	1,58
10	01891	120 (20)	5,6	шт.	1,77
10	01892	60 (10)	5,1	шт.	2,30
10	01893	56	6,8	шт.	2,97
10	01894	28	6,7	шт.	4,21
10	01895	14	4,2	шт.	9,13
10	01896	24	11,5	шт.	13,82
10	01897	10	8,8	шт.	21,94

### Муфта ПВХ СЕРЕХ (клеевая-внутр.резьба BSP)

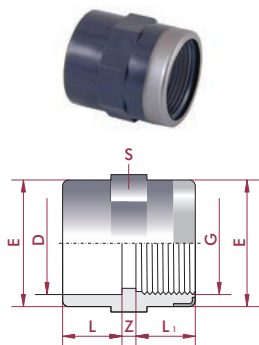

Диаметр 20 мм x 1/2"  
 Диаметр 25 мм x 3/4"  
 Диаметр 32 мм x 1"  
 Диаметр 40 мм x 1 1/4"  
 Диаметр 50 мм x 1 1/2"  
 Диаметр 63 мм x 2"  
 \*CUFV

PN	Код	Стандартная упаковка	Стандартный вес упаковки, кг	Единица измерения	Цена, евро с НДС*
16	01908	180 (20)	3,5	шт.	2,81
16	01909	100 (10)	3,2	шт.	3,20
16	01910	60 (10)	3,2	шт.	3,72
16	01911	30 (10)	2,7	шт.	4,73
16	01912	56	7,5	шт.	6,18
16	01913	28	7,2	шт.	8,16

\* Для получения информации по скидочной группе, просим Вас обратиться к Вашему менеджеру.

**МУФТЫ И КОЛЬЦА РЕДУКЦИОННЫЕ**

**Муфта ПВХ СЕРЕХ (внутр. резьба BSP)**

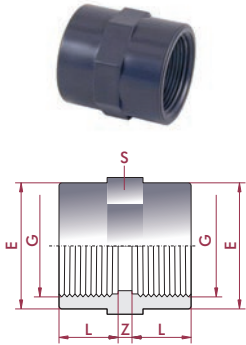

Диаметр	PN	Код	Стандартная упаковка	Стандартный вес упаковки, кг	Единица измерения	Цена, евро с НДС*
Диаметр 3/8"	10	01898	200 (20)	2,5	шт.	1,65
Диаметр 1/2"	10	01899	180 (20)	3,0	шт.	1,65
Диаметр 3/4"	10	01900	100 (20)	2,8	шт.	1,89
Диаметр 1"	10	01901	120 (20)	5,6	шт.	2,30
Диаметр 1 1/4"	10	01902	60 (10)	5,0	шт.	2,97
Диаметр 1 1/2"	10	01903	56	7,5	шт.	3,87
Диаметр 2"	10	01904	28	7,5	шт.	5,38
Диаметр 2 1/2"	10	01905	14	4,5	шт.	12,90
Диаметр 3"	10	01906	8	4,3	шт.	18,14
Диаметр 4"	10	01907	5	4,3	шт.	28,20

\*CUFV

**Кольцо редукционное ПВХ СЕРЕХ (клеевое)**

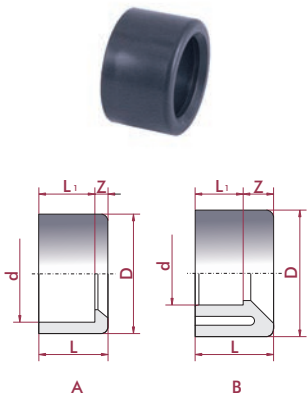

Диаметр	PN	Код	Стандартная упаковка	Стандартный вес упаковки, кг	Единица измерения	Цена, евро с НДС*
Диаметр 20x16 мм	16	01914	200 (20)	0,8	шт.	0,51
Диаметр 25x20 мм	16	01915	200 (20)	1,2	шт.	0,61
Диаметр 32x25 мм	16	01916	200 (20)	2,3	шт.	0,61
Диаметр 32x20 мм	16	01917	200 (20)	2,8	шт.	0,85
Диаметр 40x32 мм	16	01918	120 (20)	2,3	шт.	0,66
Диаметр 40x25 мм	16	01919	120 (10)	3,1	шт.	1,23
Диаметр 40x20 мм	16	01920	120 (10)	3,1	шт.	1,23
Диаметр 50x40 мм	16	01921	60 (20)	2,1	шт.	0,98
Диаметр 50x32 мм	16	01922	60 (10)	2,7	шт.	1,65
Диаметр 50x25 мм	16	01923	60 (10)	3,1	шт.	1,65
Диаметр 50x20 мм	16	01924	60 (10)	3,0	шт.	1,65
Диаметр 63x50 мм	16	01925	48	3,2	шт.	1,35
Диаметр 63x40 мм	16	01926	40 (10)	3,4	шт.	2,14
Диаметр 63x32 мм	16	01927	40 (10)	3,3	шт.	2,14
Диаметр 75x63 мм	16	01928	28	2,4	шт.	2,38
Диаметр 75x50 мм	16	18685	28	3,5	шт.	3,20
Диаметр 75x40 мм	16	18686	28	3,6	шт.	3,20
Диаметр 90x75 мм	16	01929	36	5,4	шт.	4,33
Диаметр 90x63 мм	16	18687	36	6,3	шт.	5,13
Диаметр 90x50 мм	16	18688	36	6,7	шт.	5,13
Диаметр 110x90 мм	16	01930	16	4,6	шт.	5,94
Диаметр 110x75 мм	16	18689	16	5,5	шт.	9,71
Диаметр 110x63 мм	16	18690	16	5,3	шт.	9,44
Диаметр 125x110 мм	16	01931	24	7,2	шт.	11,98
Диаметр 125x90 мм	16	18691	12	5,5	шт.	12,88
Диаметр 125x75 мм	16	20142	12	5,4	шт.	13,13
Диаметр 140x125 мм	16	01932	20	7,1	шт.	16,27
Диаметр 140x110 мм	16	18692	10	4,9	шт.	16,92
Диаметр 160x140 мм	10	01933	12	7,4	шт.	18,94
Диаметр 160x110 мм	10	18693	6	4,9	шт.	22,28
Диаметр 200x180 мм	10	01934	6	6,0	шт.	43,18
Диаметр 200x160 мм	10	01935	6	8,2	шт.	43,19
Диаметр 225x200 мм	10	01936	7	11,1	шт.	46,15
Диаметр 225x160 мм	10	01937	7	16,7	шт.	49,35
Диаметр 250x225 мм	10	01938	6	11,3	шт.	80,96
Диаметр 250x200 мм	10	01939	6	16,7	шт.	83,12
Диаметр 315x250 мм	6	01940	3	16,4	шт.	224,02
Диаметр 315x225 мм	6	01941	3	17,1	шт.	222,43
Диаметр 400x315 мм	6	05330	1	11,8	шт.	313,29
Диаметр 315x280 мм	6	10093	3	12,1	шт.	242,86

\*CUFV

\* Для получения информации по скидочной группе, просим Вас обратиться к Вашему менеджеру.

## ПЕРЕХОДНИКИ

### Переходник конический ПВХ СЕРЕХ (клеевой)

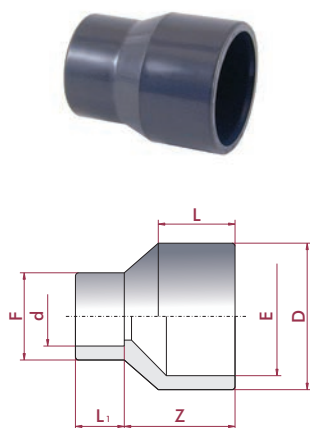

	PN	Код	Стандартная упаковка	Стандартный вес упаковки, кг	Единица измерения	Цена, евро с НДС*
Диаметр 32 - 25 x 25 мм	16	<b>01974</b>	100 (10)	2,5	шт.	1,04
Диаметр 32 - 25 x 20 мм	16	<b>01975</b>	120 (10)	2,7	шт.	1,04
Диаметр 40 - 32 x 32 мм	16	<b>01976</b>	50 (10)	1,9	шт.	1,31
Диаметр 40 - 32 x 25 мм	16	<b>01977</b>	60 (10)	2,3	шт.	1,31
Диаметр 40 - 32 x 20 мм	16	<b>01978</b>	80 (10)	2,5	шт.	1,31
Диаметр 50 - 40 x 40 мм	16	<b>01979</b>	30 (10)	2,2	шт.	1,84
Диаметр 50 - 40 x 32 мм	16	<b>01980</b>	60 (10)	4,1	шт.	1,84
Диаметр 50 - 40 x 25 мм	16	<b>01981</b>	40 (10)	2,4	шт.	1,84
Диаметр 50 - 40 x 20 мм	16	<b>01982</b>	50 (10)	2,6	шт.	1,84
Диаметр 63 - 50 x 50 мм	16	<b>01983</b>	20	2,7	шт.	2,92
Диаметр 63 - 50 x 40 мм	16	<b>01984</b>	46	5,6	шт.	2,92
Диаметр 63 - 50 x 32 мм	16	<b>01985</b>	30	2,7	шт.	2,92
Диаметр 63 - 50 x 25 мм	16	<b>01986</b>	30	2,7	шт.	2,92
Диаметр 63 - 50 x 20 мм	16	<b>01987</b>	30	2,9	шт.	2,92
Диаметр 75 - 63 x 63 мм	16	<b>01988</b>	26	4,8	шт.	5,13
Диаметр 75 - 63 x 50 мм	16	<b>01989</b>	40	6,1	шт.	5,13
Диаметр 75 - 63 x 40 мм	16	<b>01990</b>	40	5,5	шт.	4,67
Диаметр 75 - 63 x 32 мм	16	<b>01991</b>	40	5,1	шт.	4,67
Диаметр 90 - 75 x 75 мм	16	<b>01992</b>	12	3,9	шт.	6,87
Диаметр 90 - 75 x 63 мм	16	<b>01993</b>	34	9,6	шт.	6,87
Диаметр 90 - 75 x 50 мм	16	<b>01994</b>	48	11,2	шт.	6,87
Диаметр 90 - 75 x 40 мм	16	<b>01995</b>	24	5,3	шт.	6,87
Диаметр 110 - 90 x 90 мм	16	<b>01996</b>	16	9,3	шт.	11,08
Диаметр 110 - 90 x 75 мм	16	<b>01997</b>	18	9,4	шт.	11,08
Диаметр 110 - 90 x 63 мм	16	<b>01998</b>	27	12,3	шт.	11,08
Диаметр 110 - 90 x 50 мм	16	<b>01999</b>	27	11,6	шт.	11,08
Диаметр 125 - 110 x 90 мм	16	<b>02000</b>	18	10,5	шт.	14,02
Диаметр 125 - 110 x 75 мм	16	<b>02001</b>	18	10,1	шт.	14,02
Диаметр 125 - 110 x 63 мм	16	<b>02002</b>	20	8,8	шт.	14,02
Диаметр 140 - 125 x 110 мм	16	<b>02003</b>	9	8,3	шт.	18,63
Диаметр 140 - 125 x 90 мм	16	<b>02004</b>	12	8,7	шт.	18,63
Диаметр 140 - 125 x 75 мм	16	<b>02005</b>	12	8,4	шт.	18,63
Диаметр 160 - 140 x 125 мм	10	<b>02006</b>	11	13,5	шт.	26,46
Диаметр 160 - 140 x 110 мм	10	<b>02007</b>	14	16,1	шт.	28,07
Диаметр 160 - 140 x 90 мм	10	<b>02008</b>	18	19,2	шт.	26,46
Диаметр 200 - 180 x 140 мм	10	<b>02009</b>	6	11,2	шт.	42,26
Диаметр 200 - 180 x 125 мм	10	<b>02010</b>	6	10,6	шт.	42,26
Диаметр 200 - 180 x 110 мм	10	<b>02011</b>	6	10,2	шт.	42,26
Диаметр 225 - 200 x 160 мм	10	<b>02012</b>	3	8,7	шт.	57,80
Диаметр 225 - 200 x 140 мм	10	<b>02013</b>	3	8,5	шт.	57,80
Диаметр 225 - 200 x 125 мм	10	<b>02014</b>	4	10,5	шт.	57,80
Диаметр 250 - 225 x 200 мм	10	<b>02015</b>	2	8,8	шт.	86,36
Диаметр 250 - 225 x 160 мм	10	<b>02016</b>	2	7,7	шт.	86,36
Диаметр 250 - 225 x 140 мм	10	<b>02017</b>	3	10,2	шт.	86,36
Диаметр 315 - 280 x 200 мм	6	<b>02018</b>	2	12,2	шт.	328,97
Диаметр 315 - 280 x 160 мм	6	<b>02019</b>	2	11,8	шт.	328,97

### Конический эксцентрический переходник ПВХ СЕРЕХ (клеевой)

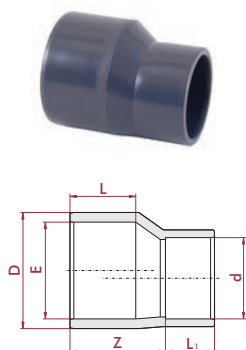

	PN	Код	Стандартная упаковка	Стандартный вес упаковки, кг	Единица измерения	Цена, евро с НДС*
Диаметр 90 - 75 x 63 мм *CUFV	16	<b>09030</b>	12	3,4	шт.	6,89

\* Для получения информации по скидочной группе, просим Вас обратиться к Вашему менеджеру.

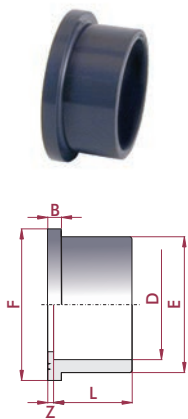
**ФЛАНЦЫ, БУРТЫ И УПЛОТНЕНИЯ**
**Бурт под фланец ПВХ СЕРЕХ (клеевой)**

	PN	Код	Стандартная упаковка	Стандартный вес упаковки, кг	Единица измерения	Цена, евро с НДС*
Диаметр 20 мм	16	<b>07692</b>	200 (20)	2,3	шт.	1,47
Диаметр 25 мм	16	<b>07693</b>	160 (20)	2,8	шт.	1,71
Диаметр 32 мм	16	<b>07694</b>	80 (20)	2,2	шт.	1,87
Диаметр 40 мм	16	<b>07695</b>	50 (10)	2,2	шт.	2,36
Диаметр 50 мм	16	<b>02020</b>	40	2,6	шт.	2,92
Диаметр 63 мм	16	<b>02021</b>	18	2,2	шт.	3,59
Диаметр 75 мм	16	<b>02022</b>	29	5,2	шт.	5,18
Диаметр 90 мм	16	<b>02023</b>	14	4,3	шт.	7,39
Диаметр 110 мм	16	<b>02024</b>	20	9,9	шт.	9,25
Диаметр 125 мм	16	<b>02025</b>	14	9,0	шт.	12,97
Диаметр 140 мм	16	<b>02026</b>	10	8,8	шт.	18,55
Диаметр 160 мм	10	<b>02027</b>	12	15,3	шт.	22,40
Диаметр 200 мм	10	<b>02028</b>	7	12,4	шт.	40,94
Диаметр 225 мм	10	<b>02029</b>	6	12,1	шт.	48,69
Диаметр 250 мм	10	<b>02030</b>	5	18,7	шт.	100,76
Диаметр 315 мм	10	<b>02031</b>	3	14,6	шт.	153,35
Диаметр 400 мм	6	<b>05341</b>	1	9,6	шт.	347,48
Диаметр 500 мм	4	<b>05342</b>	2	16,5	шт.	382,64

\*CUFV

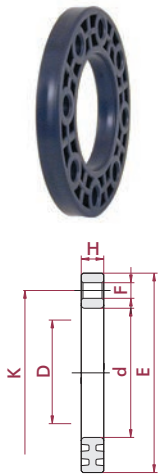
**Фланец свободный ПВХ СЕРЕХ**

	PN	Код	Стандартная упаковка	Стандартный вес упаковки, кг	Единица измерения	Цена, евро с НДС*
Диаметр 20 мм	16	<b>07696</b>	40 (10)	3,6	шт.	3,70
Диаметр 25 мм	16	<b>07697</b>	30 (10)	3,6	шт.	4,26
Диаметр 32 мм	16	<b>07698</b>	20 (10)	3,2	шт.	4,71
Диаметр 40 мм	16	<b>07699</b>	22	5,2	шт.	5,47
Диаметр 50 мм	16	<b>02032</b>	18	4,6	шт.	6,15
Диаметр 63 мм	16	<b>02033</b>	20	6,1	шт.	6,75
Диаметр 75 мм	16	<b>02034</b>	15	7,1	шт.	8,74
Диаметр 90 мм	16	<b>02035</b>	34	16,7	шт.	9,29
Диаметр 110 мм	16	<b>02036</b>	22	12,8	шт.	12,64
Диаметр 125 мм	16	<b>02037</b>	18	11,4	шт.	18,15
Диаметр 140 мм	16	<b>02038</b>	16	11,9	шт.	20,63
Диаметр 140x125 мм	16	<b>02039</b>	16	12,8	шт.	22,51
Диаметр 160 мм	10	<b>02040</b>	12	13,2	шт.	24,93
Диаметр 200 мм	10	<b>02041</b>	8	10,1	шт.	30,23
Диаметр 225 мм	10	<b>02042</b>	5	7,3	шт.	36,70
Диаметр 225x200 мм	10	<b>09039</b>	5	9,1	шт.	38,20
Диаметр 250 мм	10	<b>02043</b>	6	14,1	шт.	87,68
Диаметр 315 мм	10	<b>02044</b>	6	16,2	шт.	115,35
Диаметр 400 мм	6	<b>05343</b>	2	10,0	шт.	248,36
Диаметр 500 мм	4	<b>05344</b>	2	10,4	шт.	331,89

\*CUFV

\* Для получения информации по скидочной группе, просим Вас обратиться к Вашему менеджеру.

## ФЛАНЦЫ, БУРТЫ И УПЛОТНЕНИЯ

### Фланец жесткий ПВХ СЕРЕХ

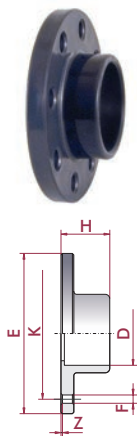

	PN	Код	Стандартная упаковка	Стандартный вес упаковки, кг	Единица измерения	Цена, евро с НДС*
Диаметр 20 мм	16	22575	30 (10)	2,5	шт.	4,87
Диаметр 25 мм	16	22576	20 (10)	2,3	шт.	6,39
Диаметр 32 мм	16	22577	20	2,9	шт.	7,65
Диаметр 40 мм	16	22578	20 (10)	4,9	шт.	9,98
Диаметр 50 мм	16	22579	20	6,0	шт.	11,70
Диаметр 63 мм	16	22580	12	4,8	шт.	14,56
Диаметр 75 мм	16	02226	20	11,3	шт.	15,28
Диаметр 90 мм	16	02227	15	10,8	шт.	17,68
Диаметр 110 мм	16	02228	10	10,5	шт.	21,60
Диаметр 125 мм	16	02229	16	18,7	шт.	26,98
Диаметр 140x125 мм	16	02234	15	21,8	шт.	33,31
Диаметр 140 мм	16	02230	11	17,5	шт.	34,08
Диаметр 160 мм	10	02231	8	17,2	шт.	46,39
Диаметр 200 мм	10	02232	5	13,2	шт.	59,50
Диаметр 225 мм	10	02233	3	9,9	шт.	70,74

\*CUFV

### Фланец глухой ПВХ СЕРЕХ

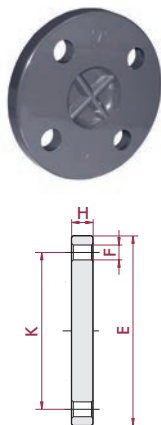

	PN	Код	Стандартная упаковка	Стандартный вес упаковки, кг	Единица измерения	Цена, евро с НДС*
Диаметр 20 мм	16	22561	40 (10)	3,2	шт.	5,30
Диаметр 25 мм	16	22562	30 (10)	3,2	шт.	6,08
Диаметр 32 мм	16	22563	20 (10)	3,0	шт.	8,11
Диаметр 40 мм	16	22564	20	4,7	шт.	10,59
Диаметр 50 мм	16	22565	16	4,1	шт.	12,90
Диаметр 63 мм	16	22566	10	3,7	шт.	15,86
Диаметр 75 мм	16	22567	7	3,6	шт.	20,83
Диаметр 90 мм	16	22568	10	6,8	шт.	24,00
Диаметр 110 мм	16	22569	6	5,3	шт.	31,56
Диаметр 125 мм	16	22570	5	5,1	шт.	35,78
Диаметр 140 мм	16	22571	5	6,0	шт.	41,32
Диаметр 160 мм	10	22572	5	8,4	шт.	46,56
Диаметр 225x200 мм	10	22573	5	11,8	шт.	89,59
Диаметр 225 мм	10	22574	4	10,5	шт.	94,56

\*CUFV

### Фланец свободный ПП СЕРЕХ (усиленный)

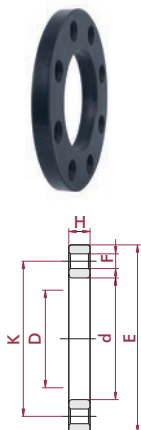

	PN	Код	Стандартная упаковка	Стандартный вес упаковки, кг	Единица измерения	Цена, евро с НДС*
Диаметр 50 мм	16	02045	18	3,7	шт.	9,99
Диаметр 63 мм	16	02046	12	3,0	шт.	12,41
Диаметр 75 мм	16	02047	16	5,4	шт.	18,33
Диаметр 90 мм	16	02048	14	5,7	шт.	22,09
Диаметр 110 мм	16	02049	7	3,7	шт.	28,04
Диаметр 125 мм	16	02050	6	3,2	шт.	35,83
Диаметр 140 мм	16	02051	6	3,7	шт.	38,71
Диаметр 140x125 мм	16	02052	6	4,3	шт.	45,54
Диаметр 160 мм	10	02053	5	4,0	шт.	48,13
Диаметр 200 мм	10	02054	9	8,5	шт.	54,19
Диаметр 225 мм	10	02055	6	6,1	шт.	59,71
Диаметр 225x200 мм	10	02056	6	7,2	шт.	68,25

\* Для получения информации по скидочной группе, просим Вас обратиться к Вашему менеджеру.

**ФЛАНЦЫ, БУРТЫ И УПЛОТНЕНИЯ**

**Уплотнение межфланцевое EVA CEPEX**

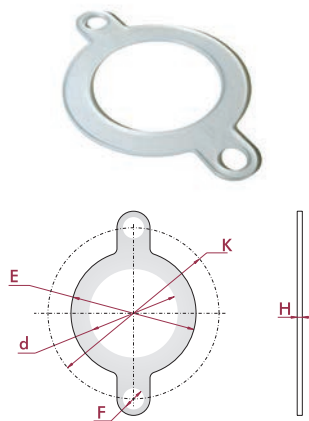

Диаметр 20 мм  
 Диаметр 25 мм  
 Диаметр 32 мм  
 Диаметр 40 мм  
 Диаметр 50 мм  
 Диаметр 63 мм  
 Диаметр 75 мм  
 Диаметр 90 мм  
 Диаметр 110 мм  
 Диаметр 125 мм  
 Диаметр 140 мм  
 Диаметр 160 мм  
 Диаметр 200 мм  
 Диаметр 225 мм  
 Диаметр 250 мм  
 Диаметр 315 мм  
 Диаметр 400 мм  
 Диаметр 500 мм  
 \*CUFV

PN	Код	Стандартная упаковка	Стандартный вес упаковки, кг	Единица измерения	Цена, евро с НДС*
?	07700	200 (20)	1,0	шт.	0,82
?	07701	200 (20)	1,2	шт.	0,99
16	07702	200 (20)	1,3	шт.	1,07
16	07703	200 (20)	1,8	шт.	1,19
16	02061	160 (20)	1,8	шт.	1,42
16	02062	120 (20)	1,7	шт.	1,57
16	02063	100 (10)	1,8	шт.	1,95
16	02064	80 (20)	1,9	шт.	2,17
16	02065	60 (20)	2,3	шт.	2,71
16	02066	30 (10)	1,5	шт.	3,25
16	02067	60 (10)	3,5	шт.	3,79
10	02068	40	3,0	шт.	4,44
10	02069	30	2,9	шт.	5,41
10	02070	30	3,6	шт.	11,88
10	02071	10	2,1	шт.	17,27
10	02072	6	1,4	шт.	28,08
10	05345	6	1,2	шт.	76,20
10	05346	6	1,6	шт.	84,83

**Комплект фланцевый ПВХ CEPEX (2 жестких фланца, болты, гайки, шайбы)**

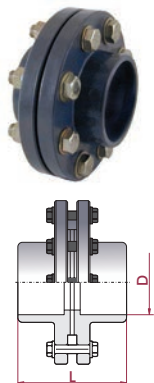

Диаметр 75 мм  
 Диаметр 90 мм  
 Диаметр 110 мм  
 Диаметр 125 мм  
 Диаметр 140 мм  
 Диаметр 160 мм  
 Диаметр 200 мм  
 Диаметр 225 мм  
 \*CUFV

PN	Код	Стандартная упаковка	Стандартный вес упаковки, кг	Единица измерения	Цена, евро с НДС*
10	02371	3	5,8	шт.	48,31
10	02372	2	6,0	шт.	64,74
10	02373	3	11,3	шт.	75,51
10	02374	3	12,0	шт.	88,65
10	02375	2	10,0	шт.	108,01
6	02376	2	14,5	шт.	153,31
6	02377	1	8,6	шт.	191,48
6	02378	1	10,3	шт.	223,90

**Болт, гайка, шайба для фланцевого комплекта CEPEX (оцинкованная сталь)**



M12x60  
 M16x70  
 M16x80  
 M16x90  
 M16x120  
 M16x130  
 M16x140  
 M16x150  
 M16x160  
 M16x170  
 M16x200  
 M16x220  
 M16x240  
 M20x90  
 M20x110  
 M20x160  
 M20x180  
 M20x190  
 M20x200  
 M20x210  
 M20x230  
 M20x270  
 M20x310  
 M20x340

PN	Код	Стандартная упаковка	Стандартный вес упаковки, кг	Единица измерения	Цена, евро с НДС*
-	16061	48 (4)	4,6	шт.	1,67
-	02437	48 (8)	9,1	шт.	2,72
-	02438	48 (8)	9,7	шт.	2,84
-	02439	48 (8)	10,6	шт.	3,14
-	02440	32 (4)	8,7	шт.	4,09
-	02441	32 (8)	9,0	шт.	3,95
-	02442	32 (4)	9,6	шт.	4,21
-	02443	32 (4)	10,0	шт.	4,64
-	02444	24 (8)	7,9	шт.	4,56
-	02445	24 (4)	8,4	шт.	4,74
-	07718	16 (4)	6,4	шт.	6,00
-	07719	16 (4)	6,8	шт.	5,98
-	07720	16 (4)	7,0	шт.	6,51
-	02446	24 (8)	8,7	шт.	5,13
-	02447	24 (8)	9,7	шт.	5,89
-	02448	16 (8)	8,6	шт.	7,2
-	02449	16 (8)	9,3	шт.	7,78
-	02450	16 (8)	9,7	шт.	6,08
-	20263	16 (8)	10,0	шт.	8,29
-	02451	16 (8)	10,4	шт.	8,86
-	02452	16 (8)	11,2	шт.	9,41
-	07721	16 (4)	12,7	шт.	12,28
-	07722	16 (4)	14,2	шт.	13,25
-	07723	16 (4)	15,4	шт.	23,81

\* Для получения информации по скидочной группе, просим Вас обратиться к Вашему менеджеру.

## ЗАГЛУШКИ, АДАПТЕРЫ, НИППЕЛИ

### Заглушка ПВХ СЕРЕХ (внутр.резьба BSP)

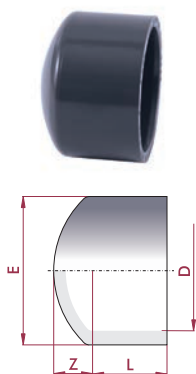

Диаметр 16 мм  
 Диаметр 20 мм  
 Диаметр 25 мм  
 Диаметр 32 мм  
 Диаметр 40 мм  
 Диаметр 50 мм  
 Диаметр 63 мм  
 Диаметр 75 мм  
 Диаметр 90 мм  
 Диаметр 110 мм  
 Диаметр 125 мм  
 Диаметр 140 мм  
 Диаметр 160 мм  
 Диаметр 200 мм  
 Диаметр 225 мм  
 Диаметр 250 мм  
 Диаметр 315 мм  
 \*CUFV

PN	Код	Стандартная упаковка	Стандартный вес упаковки, кг	Единица измерения	Цена, евро с НДС*
16	01942	200 (20)	0,9	шт.	0,55
16	01943	200 (20)	1,4	шт.	0,55
16	01944	200 (20)	2,7	шт.	0,65
16	01945	120 (20)	2,9	шт.	0,74
16	01946	70 (10)	2,8	шт.	1,31
16	01947	48	3,6	шт.	1,56
16	01948	24	2,7	шт.	2,05
16	01949	32	5,7	шт.	4,33
16	01950	16	6,2	шт.	6,57
16	01951	9	5,4	шт.	13,59
16	01952	15	10,9	шт.	27,40
16	01953	10	11,1	шт.	33,19
10	01954	6	8,6	шт.	38,34
10	01955	6	13,4	шт.	47,70
10	01956	4	11,1	шт.	90,87
10	15776	4	16,8	шт.	172,95
10	15777	2	17,8	шт.	256,18

### Заглушка ПВХ СЕРЕХ (внутр.резьба BSP)

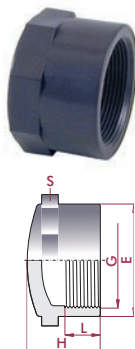

Диаметр 3/8"  
 Диаметр 1/2"  
 Диаметр 3/4"  
 Диаметр 1"  
 Диаметр 1 1/4"  
 Диаметр 1 1/2"  
 Диаметр 2"  
 Диаметр 2 1/2"  
 Диаметр 3"  
 Диаметр 4"  
 \*CUFV

PN	Код	Стандартная упаковка	Стандартный вес упаковки, кг	Единица измерения	Цена, евро с НДС*
10	01957	200 (20)	2,0	шт.	1,25
10	01958	200 (20)	2,7	шт.	1,33
10	01959	160 (20)	3,7	шт.	1,47
10	01960	80 (10)	3,2	шт.	1,80
10	01961	50 (10)	3,6	шт.	2,49
10	01962	40	4,3	шт.	3,12
10	01963	22	4,3	шт.	4,28
10	01964	12	3,1	шт.	10,15
10	01965	16	7,1	шт.	16,20
10	01966	8	5,6	шт.	22,62

### Заглушка ПВХ СЕРЕХ (нар.резьба BSP)

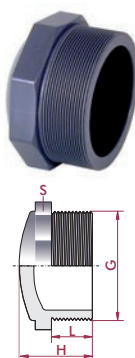

Диаметр 1/4"  
 Диаметр 3/8"  
 Диаметр 1/2"  
 Диаметр 3/4"  
 Диаметр 1"  
 Диаметр 1 1/4"  
 Диаметр 1 1/2"  
 Диаметр 2"  
 Диаметр 2 1/2"  
 Диаметр 3"  
 Диаметр 4"  
 \*CUFV

PN	Код	Стандартная упаковка	Стандартный вес упаковки, кг	Единица измерения	Цена, евро с НДС*
10	02121	200 (20)	0,6	шт.	0,74
10	02122	200 (20)	1,4	шт.	0,82
10	02123	200 (20)	2,8	шт.	0,99
10	02124	200 (20)	3,8	шт.	1,23
10	02125	120 (20)	3,3	шт.	1,58
10	02126	80 (10)	3,7	шт.	2,12
10	02127	60	4,2	шт.	2,76
10	02128	70	7,4	шт.	3,25
10	02129	45	7,1	шт.	5,69
10	02130	33	7,6	шт.	10,26
10	02131	12	6,4	шт.	20,52

\* Для получения информации по скидочной группе, просим Вас обратиться к Вашему менеджеру.



**ЗАГЛУШКИ, АДАПТЕРЫ, НИППЕЛИ**

**Адаптер двойной муфтовый ПВХ СЕРЕХ (клеевой-нар.резьба BSP)**

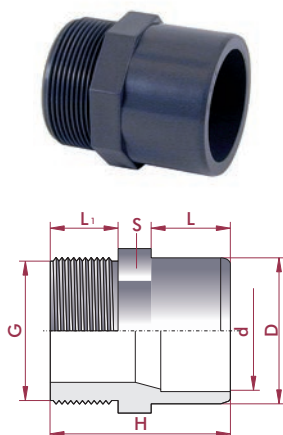

Диаметр 16x12 мм x3/8"	10	<b>02073</b>	200 (20)	1,6	шт.	0,82
Диаметр 20x16 мм x1/2"	10	<b>02074</b>	200 (20)	2,8	шт.	0,99
Диаметр 20x16 мм x3/8"	10	<b>02075</b>	200 (20)	2,7	шт.	0,99
Диаметр 25x20 мм x3/4"	10	<b>02076</b>	120 (20)	2,5	шт.	1,23
Диаметр 25x20 мм x1/2"	10	<b>02077</b>	140 (20)	2,8	шт.	1,23
Диаметр 25x20 мм x1/8"	10	<b>02078</b>	140 (20)	2,6	шт.	1,23
Диаметр 32x25 мм x1"	10	<b>02079</b>	80 (20)	2,8	шт.	1,23
Диаметр 32x25 мм x3/4"	10	<b>02080</b>	80 (20)	2,5	шт.	1,23
Диаметр 32x25 мм x1/2"	10	<b>02081</b>	80 (20)	2,4	шт.	1,23
Диаметр 40x32 мм x1 1/4"	10	<b>02082</b>	50 (10)	2,9	шт.	1,58
Диаметр 40x32 мм x1"	10	<b>02083</b>	50 (10)	2,7	шт.	1,58
Диаметр 40x32 мм x3/4"	10	<b>02084</b>	50 (10)	2,4	шт.	1,58
Диаметр 50x40 мм x1 1/4"	10	<b>02085</b>	68	5,9	шт.	1,74
Диаметр 50x40 мм x1 1/2"	10	<b>02086</b>	68	5,5	шт.	2,05
Диаметр 50x40 мм x1"	10	<b>02087</b>	70 (10)	5,4	шт.	2,05
Диаметр 63x50 мм x2"	10	<b>02088</b>	46	6,2	шт.	2,85
Диаметр 63x50 мм x1 1/2"	10	<b>02089</b>	60	7,5	шт.	3,34
Диаметр 63x50 мм x1 1/4"	10	<b>02090</b>	60	7,2	шт.	3,34
Диаметр 75x63 мм x2 1/2"	10	<b>02091</b>	24	5,1	шт.	5,28
Диаметр 75x63 мм x2"	10	<b>02092</b>	30	5,9	шт.	5,28
Диаметр 75x63 мм x1 1/2"	10	<b>02093</b>	30	5,4	шт.	5,28
Диаметр 90x75 мм x3"	10	<b>02094</b>	12	3,9	шт.	7,63
Диаметр 90x75 мм x2 1/2"	10	<b>02095</b>	15	4,6	шт.	7,63
Диаметр 90x75 мм x2"	10	<b>02096</b>	24	6,6	шт.	7,63
Диаметр 110x90 мм x4"	10	<b>02097</b>	6	4,1	шт.	17,63
Диаметр 110x90 мм x3"	10	<b>02098</b>	9	5,5	шт.	17,63
Диаметр 110x90 мм x2 1/2"	10	<b>02099</b>	9	5,3	шт.	17,63

\*CUFV

**Переходная муфта ПВХ СЕРЕХ (клеевая-нар.резьба BSP)**

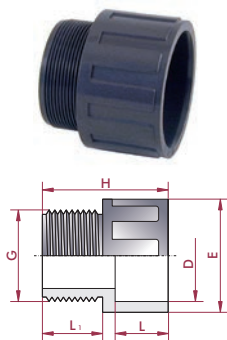

Диаметр 20 мм x1/2"	10	<b>02102</b>	200 (20)	3,0	шт.	1,09
Диаметр 25 мм x3/4"	10	<b>02103</b>	120 (20)	2,7	шт.	1,23
Диаметр 32 мм x1"	10	<b>02104</b>	60 (20)	2,6	шт.	1,35
Диаметр 40 мм x1 1/4"	10	<b>02105</b>	80 (10)	5,1	шт.	1,80
Диаметр 50 мм x1 1/2"	10	<b>02106</b>	72	6,5	шт.	1,71
Диаметр 63 мм x2"	10	<b>02107</b>	50	7,2	шт.	2,42
Диаметр 75 мм x2 1/2"	10	<b>02108</b>	24	6,5	шт.	6,12
Диаметр 90 мм x3"	10	<b>02109</b>	28	12,3	шт.	12,33
Диаметр 110 мм x4"	10	<b>02110</b>	10	6,9	шт.	18,61

\*CUFV

**Ниппель ПВХ СЕРЕХ (нар.резьба BSP)**

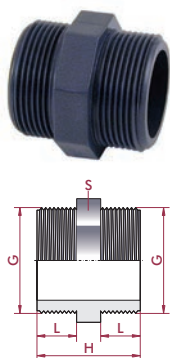

Диаметр x3/8"	10	<b>02111</b>	200 (20)	1,5	шт.	1,23
Диаметр 1/2"	10	<b>02112</b>	200 (20)	2,8	шт.	1,23
Диаметр 3/4"	10	<b>02113</b>	120 (20)	2,4	шт.	1,33
Диаметр 1"	10	<b>02114</b>	80 (20)	2,6	шт.	1,58
Диаметр 1 1/4"	10	<b>02115</b>	50 (10)	2,7	шт.	1,95
Диаметр 1 1/2"	10	<b>02116</b>	36	2,6	шт.	2,56
Диаметр 2"	10	<b>02117</b>	46	5,0	шт.	3,27
Диаметр 2 1/2"	10	<b>02118</b>	30	5,5	шт.	6,10
Диаметр 3"	10	<b>02119</b>	12	3,2	шт.	9,72
Диаметр 4"	10	<b>02120</b>	6	3,5	шт.	21,10

\*CUFV

\* Для получения информации по скидочной группе, просим Вас обратиться к Вашему менеджеру.

## ЗАГЛУШКИ, АДАПТЕРЫ, НИППЕЛИ

### Адаптер двойной муфтовый ПВХ СЕРЕХ (клеевой-внутр. резьба BSP)

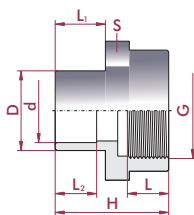

Диаметр 20x16 мм x3/4"	10	<b>02243</b>	120 (20)	3,2	шт.	1,47
Диаметр 20x16 мм x1/2"	10	<b>02244</b>	140 (20)	3,0	шт.	1,62
Диаметр 20x16 мм x1/8"	10	<b>02245</b>	160 (20)	3,0	шт.	1,47
Диаметр 20x16 мм x1/4"	10	<b>02246</b>	200 (20)	3,7	шт.	1,47
Диаметр 25x20 мм x1"	10	<b>02247</b>	60 (10)	2,6	шт.	1,89
Диаметр 25x20 мм x3/4"	10	<b>02248</b>	100 (10)	2,9	шт.	1,95
Диаметр 25x20 мм x1/2"	10	<b>02249</b>	120 (10)	2,8	шт.	1,71
Диаметр 32x25 мм x1 1/2"	10	<b>02250</b>	30 (10)	2,2	шт.	2,51
Диаметр 32x25 мм x1"	10	<b>02251</b>	60 (10)	2,9	шт.	2,32
Диаметр 32x25 мм x3/4"	10	<b>02252</b>	80 (10)	3,1	шт.	2,32
Диаметр 32x25 мм x1/2"	10	<b>24822</b>	80 (10)	2,9	шт.	2,32
Диаметр 40x32 мм x1 1/2"	10	<b>02253</b>	30 (10)	2,9	шт.	3,49
Диаметр 40x32 мм x1 1/4"	10	<b>02254</b>	50 (10)	4,6	шт.	3,25
Диаметр 40x32 мм x1"	10	<b>02255</b>	80 (10)	5,3	шт.	2,97
Диаметр 50x40 мм x2"	10	<b>02256</b>	45	7,8	шт.	5,21
Диаметр 50x40 мм x1 1/2"	10	<b>02257</b>	40 (10)	4,5	шт.	4,19
Диаметр 50x40 мм x1 1/4"	10	<b>02258</b>	40 (10)	4,3	шт.	4,19
Диаметр 63x50 мм x2 1/2"	10	<b>02259</b>	24	6,0	шт.	8,33
Диаметр 63x50 мм x2"	10	<b>02260</b>	36	7,2	шт.	6,31
Диаметр 63x50 мм x1 1/2"	10	<b>02261</b>	36	5,7	шт.	6,31
Диаметр 75x63 мм x3"	10	<b>02262</b>	16	5,7	шт.	12,11
Диаметр 75x63 мм x2 1/2"	10	<b>02263</b>	12	3,3	шт.	8,81
Диаметр 75x63 мм x2"	10	<b>02264</b>	24	5,7	шт.	8,81
Диаметр 90x75 мм x4"	10	<b>02265</b>	10	6,2	шт.	16,73
Диаметр 90x75 мм x3"	10	<b>02266</b>	9	3,9	шт.	15,60
Диаметр 90x75 мм x2 1/2"	10	<b>02267</b>	9	3,5	шт.	15,60
Диаметр 110x90 мм x4"	10	<b>02268</b>	6	4,4	шт.	21,27
Диаметр 110x90 мм x3"	10	<b>02269</b>	6	3,9	шт.	21,27

\*CUFV

### Адаптер шланговый ПВХ СЕРЕХ (клеевой)

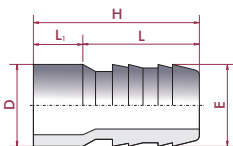

Диаметр 16x16 мм	10	<b>02200</b>	200 (20)	1,6	шт.	0,85
Диаметр 20x18 мм	10	<b>02201</b>	200 (20)	2,6	шт.	0,99
Диаметр 20x20 мм	10	<b>02202</b>	200 (20)	2,6	шт.	0,99
Диаметр 25x25 мм	10	<b>02203</b>	120 (20)	2,3	шт.	1,25
Диаметр 32x30 мм	10	<b>02204</b>	80 (20)	2,5	шт.	1,56
Диаметр 40x40 мм	10	<b>02205</b>	40 (10)	2,1	шт.	1,87
Диаметр 50x50 мм	10	<b>02206</b>	30	2,7	шт.	2,62
Диаметр 50x38 мм	10	<b>02207</b>	40	3,2	шт.	2,67
Диаметр 63x60 мм	10	<b>02208</b>	18	2,6	шт.	3,29

\*CUFV

### Адаптер шланговый ПВХ СЕРЕХ (нар.резьба BSP)

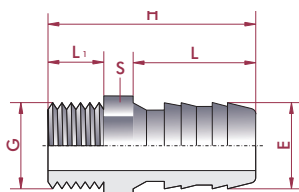

Диаметр 3/8"x16 мм	10	<b>02217</b>	200 (20)	2,0	шт.	0,85
Диаметр 1/2"x18 мм	10	<b>02218</b>	200 (20)	3,0	шт.	0,99
Диаметр 1/2"x20 мм	10	<b>02219</b>	180 (20)	2,7	шт.	0,99
Диаметр 3/4"x25 мм	10	<b>02220</b>	120 (20)	2,7	шт.	1,23
Диаметр 3/4"x30 мм	10	<b>15763</b>	140 (20)	2,7	шт.	1,28
Диаметр 1"x40 мм	10	<b>02221</b>	60 (20)	2,3	шт.	1,56
Диаметр 1"x50 мм	10	<b>09031</b>	80 (20)	2,7	шт.	1,56
Диаметр 1 1/4"x40 мм	10	<b>02222</b>	30 (10)	2,0	шт.	1,91
Диаметр 1 1/2"x50 мм	10	<b>02223</b>	30	2,9	шт.	2,67
Диаметр 1 1/2"x38 мм	10	<b>02224</b>	36	3,0	шт.	2,62
Диаметр 1 1/2"x40 мм	10	<b>09032</b>	36	3,2	шт.	2,71
Диаметр 2"x60 мм	10	<b>02225</b>	15	2,2	шт.	3,74

\*CUFV

\* Для получения информации по скидочной группе, просим Вас обратиться к Вашему менеджеру.

**ЗАГЛУШКИ, АДАПТЕРЫ, НИППЕЛИ**

**Ниппель редукционный ПВХ СЕРЕХ (нар.резьба BSP- внутр. резьба BSP)**

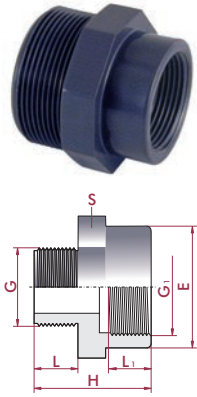

Диаметр	PN	Код	Стандартная упаковка	Стандартный вес упаковки, кг	Единица измерения	Цена, евро с НДС*
Диаметр 3/8"x1/2"	10	02270	200 (20)	4,0	шт.	1,77
Диаметр 1/2"x3/4"	10	02271	120 (20)	3,2	шт.	1,84
Диаметр 1/2"x3/8"	10	02272	200 (20)	2,2	шт.	1,71
Диаметр 3/4"x1"	10	02273	70 (10)	2,9	шт.	2,23
Диаметр 3/4"x1/2"	10	02274	120 (10)	2,7	шт.	1,84
Диаметр 3/4"x3/8"	10	02275	140 (10)	2,7	шт.	1,89
Диаметр 1"x1 1/4"	10	02276	40 (10)	2,9	шт.	2,67
Диаметр 1"x3/4"	10	02277	80 (10)	3,0	шт.	2,10
Диаметр 1"x1/2"	10	02278	80 (10)	2,7	шт.	2,10
Диаметр 1"x3/8"	10	02279	100 (10)	3,1	шт.	2,23
Диаметр 1 1/4"x1 1/2"	10	02280	40	3,6	шт.	3,77
Диаметр 1 1/4"x1"	10	02281	50 (10)	2,8	шт.	2,58
Диаметр 1 1/4"x3/4"	10	02282	50 (10)	2,7	шт.	2,67
Диаметр 1 1/4"x1/2"	10	02283	50 (10)	2,6	шт.	2,67
Диаметр 1 1/2"x2"	10	02284	18	3,0	шт.	6,00
Диаметр 1 1/2"x1 1/4"	10	02285	70 (10)	5,1	шт.	2,94
Диаметр 1 1/2"x1"	10	02286	70 (10)	4,9	шт.	2,94
Диаметр 1 1/2"x3/4"	10	02287	90 (10)	5,8	шт.	3,00
Диаметр 2"x2 1/2"	10	02288	36	7,8	шт.	10,22
Диаметр 2"x1 1/2"	10	02289	48	5,2	шт.	4,39
Диаметр 2"x1 1/4"	10	02290	48	4,9	шт.	4,50
Диаметр 2"x1"	10	02291	50 (10)	4,9	шт.	4,43
Диаметр 2 1/2"x3"	10	02292	16	5,5	шт.	19,29
Диаметр 2 1/2"x2"	10	02293	32	6,0	шт.	5,90
Диаметр 2 1/2"x1 1/2"	10	02294	32	5,8	шт.	5,90
Диаметр 2 1/2"x1 1/4"	10	02295	40	6,3	шт.	5,90
Диаметр 3"x4"	10	02296	12	7,1	шт.	23,50
Диаметр 3"x2 1/2"	10	02297	24	6,1	шт.	10,22
Диаметр 3"x2"	10	02298	24	5,7	шт.	7,37
Диаметр 3"x1 1/2"	10	02299	24	5,2	шт.	7,37
Диаметр 4"x3"	10	02300	9	4,8	шт.	23,48
Диаметр 4"x2 1/2"	10	02301	12	5,9	шт.	23,48
Диаметр 4"x2"	10	02302	12	6,0	шт.	23,48

**Ниппель редукционный ПВХ СЕРЕХ (нар.резьба BSP- нар. резьба BSP)**

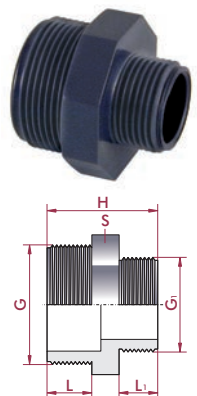

Диаметр	PN	Код	Стандартная упаковка	Стандартный вес упаковки, кг	Единица измерения	Цена, евро с НДС*
Диаметр 1/2"x3/8"	10	02303	200 (20)	2,0	шт.	1,23
Диаметр 3/4"x1/2"	10	02304	160 (20)	3,1	шт.	1,23
Диаметр 3/4"x3/8"	10	02305	160 (20)	2,9	шт.	1,25
Диаметр 1"x3/4"	10	02306	80 (10)	2,9	шт.	1,56
Диаметр 1"x1/2"	10	02307	90 (10)	2,6	шт.	1,52
Диаметр 1"x3/8"	10	02308	90 (10)	2,8	шт.	1,58
Диаметр 1 1/4"x1"	10	02309	50 (10)	2,7	шт.	1,87
Диаметр 1 1/4"x3/4"	10	02310	60 (10)	2,9	шт.	1,95
Диаметр 1 1/4"x1/2"	10	02311	60 (10)	2,9	шт.	1,95
Диаметр 1 1/2"x1 1/4"	10	02312	38	2,6	шт.	2,38
Диаметр 1 1/2"x1"	10	02313	60	2,9	шт.	2,21
Диаметр 1 1/2"x3/4"	10	02314	60	3,6	шт.	2,27
Диаметр 2"x1 1/2"	10	02315	24	2,4	шт.	2,97
Диаметр 2"x1 1/4"	10	02316	33	3,1	шт.	2,94
Диаметр 2"x1"	10	02317	33	3,1	шт.	2,94
Диаметр 2 1/2"x2"	10	02318	30	5,2	шт.	5,94
Диаметр 2 1/2"x1 1/2"	10	02319	45	7,1	шт.	5,28
Диаметр 2 1/2"x1 1/4"	10	02320	45	7,0	шт.	5,28
Диаметр 3"x2 1/2"	10	02321	24	5,7	шт.	9,72
Диаметр 3"x2"	10	02322	24	5,3	шт.	8,52
Диаметр 3"x1 1/2"	10	02323	36	7,6	шт.	8,52
Диаметр 4"x3"	10	02324	12	6,1	шт.	19,57
Диаметр 4"x2 1/2"	10	02325	12	5,9	шт.	19,57
Диаметр 4"x2"	10	02326	12	5,7	шт.	19,57

\* Для получения информации по скидочной группе, просим Вас обратиться к Вашему менеджеру.

## МУФТЫ

### Ниппель редукционный укороченный ПВХ СЕРЕХ (нар.резьба BSP- внутр.резьба BSP)

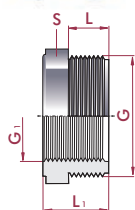
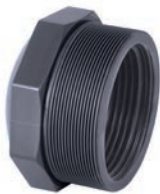

Диаметр	PN	Код	Стандартная упаковка	Стандартный вес упаковки, кг	Единица измерения	Цена, евро с НДС*
Диаметр 1/2"x1/4"	10	23087	200 (20)	2,6	шт.	1,35
Диаметр 3/4"x1/2"	10	20147	200 (20)	2,9	шт.	1,58
Диаметр 3/4"x1/4"	10	23088	200 (20)	4,0	шт.	1,62
Диаметр 3/4"x1/8"	10	28081	200 (20)	4,1	шт.	1,62
Диаметр 1"x3/4"	10	20148	120 (20)	2,4	шт.	1,95
Диаметр 1"x1/4"	10	23089	120 (20)	3,4	шт.	1,98
Диаметр 1 1/4"x1"	10	20149	80 (10)	2,7	шт.	2,38
Диаметр 1 1/2"x1 1/4"	10	20150	50 (10)	2,1	шт.	2,73
Диаметр 2"x1 1/2"	10	20151	36	2,6	шт.	4,16
Диаметр 2 1/2"x2"	10	20152	22	2,8	шт.	5,56
Диаметр 3"x2 1/2"	10	20153	18	2,6	шт.	9,46
Диаметр 4"x3"	10	20154	6	2,7	шт.	22,53

### Муфта разборная ПВХ, EPDM СЕРЕХ (клеевая)

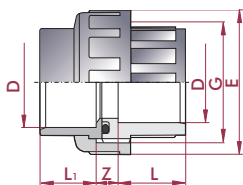

Диаметр	PN	Код	Стандартная упаковка	Стандартный вес упаковки, кг	Единица измерения	Цена, евро с НДС*
Диаметр 16 мм	16	20157	100 (10)	2,6	шт.	2,54
Диаметр 20 мм	16	02327	80 (10)	3,3	шт.	2,58
Диаметр 25 мм	16	02328	40 (10)	2,9	шт.	2,88
Диаметр 32 мм	16	02329	30	3,0	шт.	4,05
Диаметр 40 мм	16	02330	40	6,8	шт.	4,87
Диаметр 50 мм	16	02331	30	5,8	шт.	4,98
Диаметр 63 мм	16	02332	12	4,4	шт.	8,84
Диаметр 75 мм	10	02333	16	9,3	шт.	28,08
Диаметр 90 мм	10	02334	12	10,1	шт.	37,79
Диаметр 110 мм	10	02335	5	8,2	шт.	49,30

### Муфта разборная ПВХ, EPDM СЕРЕХ (клеевая-внутр. резьба BSP)

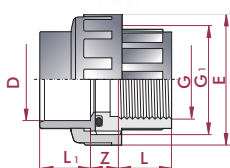

Диаметр	PN	Код	Стандартная упаковка	Стандартный вес упаковки, кг	Единица измерения	Цена, евро с НДС*
Диаметр 16 мм x 3/8"	10	20158	100 (10)	2,7	шт.	2,85
Диаметр 20 мм x 1/2"	10	02336	80 (10)	3,3	шт.	2,90
Диаметр 25 мм x 3/4"	10	02337	40 (10)	2,9	шт.	3,41
Диаметр 32 мм x 1"	10	02338	30	3,4	шт.	4,58
Диаметр 40 мм x 1 1/4"	10	02339	40	6,9	шт.	5,72
Диаметр 50 мм x 1 1/2"	10	02340	30	6,2	шт.	6,85
Диаметр 63 мм x 2"	10	02341	12	4,7	шт.	9,98
Диаметр 75 мм x 2 1/2"	10	02342	16	9,4	шт.	27,86
Диаметр 90 мм x 3"	10	02343	12	10,3	шт.	35,54
Диаметр 110 мм x 4"	10	02344	5	8,5	шт.	56,45

### Муфта разборная ПВХ, EPDM СЕРЕХ (внутр. резьба BSP)

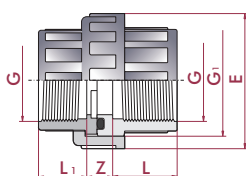

Диаметр	PN	Код	Стандартная упаковка	Стандартный вес упаковки, кг	Единица измерения	Цена, евро с НДС*
Диаметр 3/8"	10	20159	100 (10)	2,6	шт.	3,51
Диаметр 1/2"	10	02345	80 (10)	3,3	шт.	3,59
Диаметр 3/4"	10	02346	40 (10)	2,9	шт.	4,11
Диаметр 1"	10	02347	30	3,1	шт.	5,47
Диаметр 1 1/4"	10	02348	40	6,7	шт.	6,89
Диаметр 1 1/2"	10	02349	30	6,6	шт.	8,67
Диаметр 2"	10	02350	12	5,1	шт.	11,50
Диаметр 2 1/2"	10	07713	8	4,9	шт.	30,52
Диаметр 3"	10	07714	5	4,7	шт.	41,35
Диаметр 4"	10	07715	2	3,6	шт.	63,47

\* Для получения информации по скидочной группе, просим Вас обратиться к Вашему менеджеру.

**МУФТЫ**

**Муфта разборная ПВХ, EPDM CEPEX муфтовое-втулочное окончание (клеевая)**



Диаметр 50 мм  
Диаметр 63 мм  
\*CUFV

PN	Код	Стандартная упаковка	Стандартный вес упаковки, кг	Единица измерения	Цена, евро с НДС*
----	-----	----------------------	------------------------------	-------------------	-------------------

16	02351	20	5,0	шт.	7,37
16	02352	12	5,5	шт.	11,72

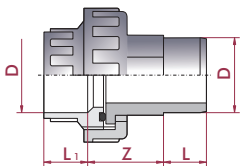

**Муфта разборная ПВХ, EPDM CEPEX (клеевая-нар. резьба BSP)**



Диаметр 16 мм x 3/8"  
Диаметр 20 мм x 1/2"  
Диаметр 25 мм x 3/4"  
Диаметр 32 мм x 1"  
Диаметр 40 мм x 1 1/4"  
Диаметр 50 мм x 1 1/2"  
Диаметр 63 мм x 2"  
Диаметр 75 мм x 2 1/2"  
Диаметр 90 мм x 3"  
Диаметр 110 мм x 4"  
\*CUFV

PN	Код	Стандартная упаковка	Стандартный вес упаковки, кг	Единица измерения	Цена, евро с НДС*
----	-----	----------------------	------------------------------	-------------------	-------------------

10	20160	100 (10)	3,0	шт.	3,80
10	02353	80 (10)	3,6	шт.	3,80
10	02354	40 (10)	3,0	шт.	4,26
10	02355	30	3,5	шт.	5,10
10	02356	36	6,7	шт.	6,27
10	02357	30	6,7	шт.	5,82
10	02358	12	5,2	шт.	9,44
10	02359	16	8,2	шт.	30,30
10	02360	10	10,0	шт.	39,80
10	02361	4	6,7	шт.	63,24

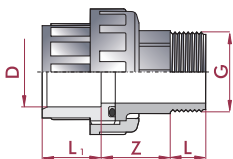

**Муфта разборная ПВХ, EPDM CEPEX (внутр.резьба BSP-нар. резьба BSP)**



Диаметр 3/8" x 3/8"  
Диаметр 1/2" x 1/2"  
Диаметр 3/4" x 3/4"  
Диаметр 1" x 1"  
Диаметр 1 1/4" x 1 1/4"  
Диаметр 1 1/2" x 1 1/2"  
Диаметр 2" x 2"  
Диаметр 2 1/2" x 2 1/2"  
Диаметр 3" x 3"  
Диаметр 4" x 4"  
\*CUFV

PN	Код	Стандартная упаковка	Стандартный вес упаковки, кг	Единица измерения	Цена, евро с НДС*
----	-----	----------------------	------------------------------	-------------------	-------------------

10	20161	100 (10)	3,0	шт.	4,19
10	02362	80 (10)	3,7	шт.	4,24
10	02363	40 (10)	3,0	шт.	4,94
10	02364	30	3,5	шт.	5,86
10	02365	36	6,8	шт.	7,29
10	02366	20	4,9	шт.	8,45
10	02367	12	5,5	шт.	13,49
10	02368	6	4,1	шт.	35,03
10	02369	5	4,9	шт.	46,27
10	02370	4	7,7	шт.	67,64

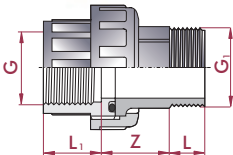

**Муфта разборная тип 2 ПВХ, EPDM CEPEX (клеевая-нар. резьба BSP)**



Диаметр 50 мм x 1 1/2"  
Диаметр 50 мм x 2"  
Диаметр 63 мм x 2"  
\*CUFV

PN	Код	Стандартная упаковка	Стандартный вес упаковки, кг	Единица измерения	Цена, евро с НДС*
----	-----	----------------------	------------------------------	-------------------	-------------------

10	07716	30	7,3	шт.	8,69
10	26638	12	5,2	шт.	12,21
10	07717	12	5,2	шт.	13,42

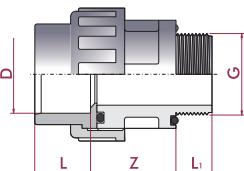

\* Для получения информации по скидочной группе, просим Вас обратиться к Вашему менеджеру.

## МУФТЫ

### Муфта разборная тип 3 ПВХ, EPDM CEPEX (клеевая-нар.резьба BSP)

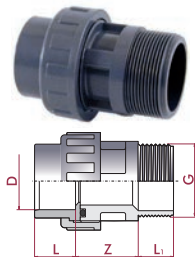

Диаметр 50 мм x2"  
\*CUFV

PN	Код	Стандартная упаковка	Стандартный вес упаковки, кг	Единица измерения	Цена, евро с НДС*
----	-----	----------------------	------------------------------	-------------------	-------------------

10	09033	20	5,1	шт.	8,54
----	-------	----	-----	-----	------

### Муфта поворотная +/- 4° ПВХ CEPEX (клеевая-нар.резьба BSP)

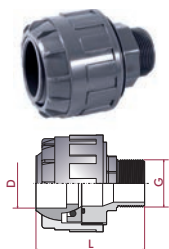

Диаметр 50x1½ мм  
\*CUFV

PN	Код	Стандартная упаковка	Стандартный вес упаковки, кг	Единица измерения	Цена, евро с НДС*
----	-----	----------------------	------------------------------	-------------------	-------------------

10	18874	6	3,1	шт.	14,97
----	-------	---	-----	-----	-------

### Адаптор шланговый ПВХ CEPEX (внутр.резьба BSP)

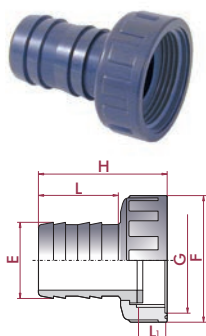

Диаметр 16 мм x¾"  
Диаметр 18 мм x¾"  
Диаметр 20 мм x¾"  
Диаметр 25 мм x1"  
Диаметр 20 мм x1"  
Диаметр 30 мм x1¼"  
Диаметр 40 мм x1½"  
Диаметр 50 мм x2"  
Диаметр 38 мм x2"  
Диаметр 60 мм x2½"  
\*CUFV

PN	Код	Стандартная упаковка	Стандартный вес упаковки, кг	Единица измерения	Цена, евро с НДС*
----	-----	----------------------	------------------------------	-------------------	-------------------

10	02399	100 (10)	2,4	шт.	2,73
10	02400	100 (10)	2,6	шт.	2,85
10	02401	80 (10)	2,2	шт.	2,94
10	02402	60 (10)	2,1	шт.	3,05
10	15764	60 (10)	2,0	шт.	3,10
10	02403	40 (10)	2,4	шт.	3,51
10	02404	30 (10)	2,6	шт.	4,50
10	02405	20	2,9	шт.	6,27
10	02406	20	2,2	шт.	5,38
10	02407	12	2,4	шт.	7,05

### Муфта для грувлочного соединения ПВХ CEPEX (клеевая-грувлочное соедин.)

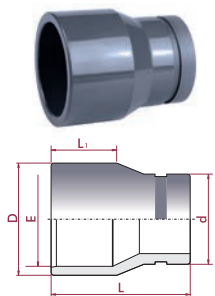

Диаметр 75x63x2" мм  
Диаметр 110x90x3" мм  
Диаметр 125x110x4" мм  
Диаметр 180x160x6" мм  
\*CUFV

PN	Код	Стандартная упаковка	Стандартный вес упаковки, кг	Единица измерения	Цена, евро с НДС*
----	-----	----------------------	------------------------------	-------------------	-------------------

16	20162	12	9,8	шт.	8,13
16	20163	8	9,9	шт.	21,16
16	20164	4	7,3	шт.	28,23
10	21444	4	12,9	шт.	39,92

### Зажим грувлочный Victaulic® CEPEX

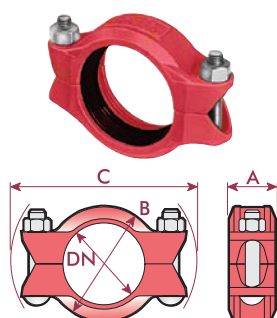

Диаметр 2"  
Диаметр 3"  
Диаметр 4"  
Диаметр 6"  
\*CUFV

PN	Код	Стандартная упаковка	Стандартный вес упаковки, кг	Единица измерения	Цена, евро с НДС*
----	-----	----------------------	------------------------------	-------------------	-------------------

16	20165	16	2,8	шт.	39,95
16	20166	8	4,4	шт.	48,58
16	20167	12	9,1	шт.	75,57
10	21445	4	6,8	шт.	130,61

\* Для получения информации по скидочной группе, просим Вас обратиться к Вашему менеджеру.

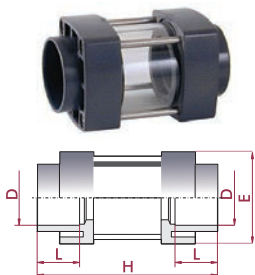
**СМОТРОВЫЕ СТЁКЛА**
**Стекло смотровое ПВХ, EPDM, PMMA CEPEX (клеевое)**

Диаметр 50 мм  
Диаметр 63 мм  
\*CUFV

PN	Код	Стандартная упаковка	Стандартный вес упаковки, кг	Единица измерения	Цена, евро с НДС*
6	<b>02387</b>	12	5,1	шт.	22,12
6	<b>02388</b>	12	7,5	шт.	27,15

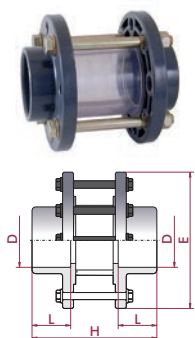
**Стекло смотровое ПВХ, EPDM, SAN CEPEX (клеевое)**

Диаметр 75 мм  
Диаметр 90 мм  
Диаметр 110 мм  
Диаметр 125 мм  
Диаметр 140 мм  
Диаметр 160 мм  
Диаметр 200 мм  
Диаметр 225 мм  
\*CUFV

PN	Код	Стандартная упаковка	Стандартный вес упаковки, кг	Единица измерения	Цена, евро с НДС*
10	<b>02389</b>	3	7,7	шт.	71,07
10	<b>02390</b>	4	12,6	шт.	85,90
10	<b>02391</b>	2	8,6	шт.	106,62
10	<b>02392</b>	2	9,6	шт.	125,56
10	<b>02393</b>	1	6,1	шт.	155,34
10	<b>02394</b>	1	8,5	шт.	225,65
10	<b>02395</b>	1	11,3	шт.	260,75
10	<b>02396</b>	1	13,3	шт.	320,89

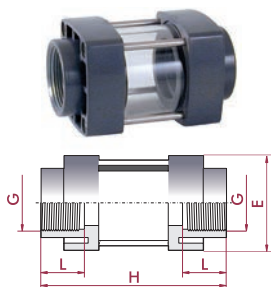
**Стекло смотровое ПВХ, EPDM, PMMA CEPEX (внутр.резьба BSP)**

Диаметр 1½"  
Диаметр 2"  
\*CUFV

PN	Код	Стандартная упаковка	Стандартный вес упаковки, кг	Единица измерения	Цена, евро с НДС*
6	<b>02397</b>	12	5,1	шт.	23,91
6	<b>02398</b>	12	8,1	шт.	29,40

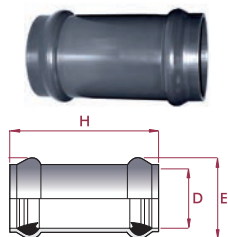
**Муфта ремонтно-компенсационная ПВХ, NBR CEPEX (с уплотнительным кольцом)**

Диаметр 63 мм  
Диаметр 75 мм  
Диаметр 90 мм  
Диаметр 110 мм  
Диаметр 125 мм  
Диаметр 140 мм  
Диаметр 160 мм  
Диаметр 200 мм  
Диаметр 225 мм  
Диаметр 250 мм  
Диаметр 315 мм  
\*CUFV

PN	Код	Стандартная упаковка	Стандартный вес упаковки, кг	Единица измерения	Цена, евро с НДС*
10	<b>22917</b>	6	2,7	шт.	24,88
10	<b>22918</b>	9	5,5	шт.	29,53
10	<b>22919</b>	6	5,2	шт.	38,76
10	<b>22920</b>	8	10,5	шт.	49,65
10	<b>22921</b>	7	11,8	шт.	71,76
10	<b>22922</b>	5	10,7	шт.	81,54
10	<b>22923</b>	3	8,3	шт.	105,45
10	<b>22924</b>	2	11,5	шт.	174,56
10	<b>22925</b>	2	15,7	шт.	242,40
10	<b>22926</b>	2	17,1	шт.	325,63
10	<b>22927</b>	1	12,0	шт.	572,15

\* Для получения информации по скидочной группе, просим Вас обратиться к Вашему менеджеру.

## ОТВОДЫ СЕДЛОВЫЕ

### Отвод седловой ПП, NBR СЕРЕХ внутр. резьба BSP (на болтах)

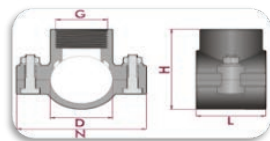

Диаметр	PN	Код	Стандартная упаковка	Стандартный вес упаковки, кг	Единица измерения	Цена, евро с НДС*
Диаметр 25 мм x 1/2"	10	05287	100	5,7	шт.	по запросу
Диаметр 25 мм x 3/4"	10	06052	100	5,9	шт.	по запросу
Диаметр 32 мм x 1/2"	10	05288	60	6,1	шт.	по запросу
Диаметр 32 мм x 3/4"	10	05289	60	6,3	шт.	по запросу
Диаметр 32 мм x 1"	10	20596	30	3,8	шт.	по запросу
Диаметр 40 мм x 1/2"	10	05138	40	4,6	шт.	по запросу
Диаметр 40 мм x 3/4"	10	05139	40	4,8	шт.	по запросу
Диаметр 40 мм x 1"	10	05140	40	5,0	шт.	по запросу
Диаметр 50 мм x 1/2"	10	05141	70	10,0	шт.	по запросу
Диаметр 50 мм x 3/4"	10	05142	70	10,0	шт.	по запросу
Диаметр 50 мм x 1"	10	05143	70	10,4	шт.	по запросу
Диаметр 50 мм x 1 1/4"	10	28674	70	10,7	шт.	по запросу
Диаметр 63 мм x 1/2"	10	28675	50	12,2	шт.	по запросу
Диаметр 63 мм x 3/4"	10	05145	50	12,8	шт.	по запросу
Диаметр 63 мм x 1"	10	05146	50	13,0	шт.	по запросу
Диаметр 63 мм x 1 1/4"	10	28676	40	10,4	шт.	по запросу
Диаметр 63 мм x 1 1/2"	10	05441	40	11,4	шт.	по запросу
Диаметр 75 мм x 1/2"	6	05438	50	15,6	шт.	по запросу
Диаметр 75 мм x 3/4"	6	05439	50	16,1	шт.	по запросу
Диаметр 75 мм x 1"	6	05148	50	16,3	шт.	по запросу
Диаметр 75 мм x 1 1/4"	6	28677	50	16,6	шт.	по запросу
Диаметр 75 мм x 1 1/2"	6	05150	50	16,6	шт.	по запросу
Диаметр 90 мм x 1 1/2"	6	05440	40	15,2	шт.	по запросу
Диаметр 90 мм x 3/4"	6	06011	40	14,8	шт.	по запросу
Диаметр 90 мм x 1"	6	05152	40	15,2	шт.	по запросу
Диаметр 90 мм x 1 1/4"	6	05153	40	14,8	шт.	по запросу
Диаметр 90 мм x 1 1/2"	6	05154	40	14,9	шт.	по запросу
Диаметр 100 мм x 1"	6	06013	40	19,2	шт.	по запросу
Диаметр 100 мм x 1 1/2"	6	06015	40	19,4	шт.	по запросу
Диаметр 100 мм x 2"	6	06016	40	20,2	шт.	по запросу
Диаметр 125 мм x 1"	6	06018	35	17,0	шт.	по запросу
Диаметр 125 мм x 1 1/2"	6	06020	35	17,9	шт.	по запросу
Диаметр 125 мм x 2"	6	06021	35	17,7	шт.	по запросу
Диаметр 140 мм x 1"	6	18785	25	21,7	шт.	по запросу
Диаметр 140 мм x 1 1/2"	6	18786	25	28,6	шт.	по запросу
Диаметр 140 мм x 2"	6	18787	25	23,2	шт.	по запросу
Диаметр 140 мм x 3"	6	18788	20	18,6	шт.	по запросу
Диаметр 160 мм x 1"	6	18789	20	18,5	шт.	по запросу
Диаметр 160 мм x 1 1/2"	6	18790	20	19,0	шт.	по запросу
Диаметр 160 мм x 2"	6	18791	20	18,7	шт.	по запросу
Диаметр 160 мм x 3"	6	18792	15	14,9	шт.	по запросу
Диаметр 200 мм x 1 1/4"	6	18793	10	21,5	шт.	по запросу
Диаметр 200 мм x 1 1/2"	6	18794	10	22,6	шт.	по запросу
Диаметр 200 мм x 2"	6	18795	8	17,5	шт.	по запросу
Диаметр 200 мм x 3"	6	18796	8	17,8	шт.	по запросу
Диаметр 200 мм x 4"	6	18797	8	17,9	шт.	по запросу
Диаметр 225 мм x 1 1/4"	6	18798	6	14,2	шт.	по запросу
Диаметр 225 мм x 1 1/2"	6	18799	6	14,2	шт.	по запросу
Диаметр 225 мм x 2"	6	18800	6	14,4	шт.	по запросу
Диаметр 225 мм x 3"	6	18801	6	13,9	шт.	по запросу
Диаметр 225 мм x 4"	6	18802	6	14,6	шт.	по запросу
Диаметр 250 мм x 1 1/4"	6	18803	4	12,1	шт.	по запросу
Диаметр 250 мм x 1 1/2"	6	18804	4	12,1	шт.	по запросу
Диаметр 250 мм x 2"	6	18805	4	12,1	шт.	по запросу
Диаметр 250 мм x 3"	6	18806	4	12,2	шт.	по запросу
Диаметр 250 мм x 4"	6	18807	4	12,3	шт.	по запросу
Диаметр 315 мм x 1 1/4"	6	18808	4	13,0	шт.	по запросу
Диаметр 315 мм x 1 1/2"	6	18809	3	13,3	шт.	по запросу
Диаметр 315 мм x 2"	6	18810	3	13,4	шт.	по запросу
Диаметр 315 мм x 3"	6	18811	3	13,4	шт.	по запросу
Диаметр 315 мм x 4"	6	18812	3	13,6	шт.	по запросу
Диаметр 90 мм x 2"	6	52549	40	16,2	шт.	по запросу
Диаметр 110 мм x 3/4"	6	44684	40	19,2	шт.	по запросу

\* Для получения информации по скидочной группе, просим Вас обратиться к Вашему менеджеру.



ОТВОДЫ СЕДЛОВЫЕ

Отвод седловой ПП, NBR СЕРЕХ внутр.резьба BSP, усиленная кольцом (на болтах)

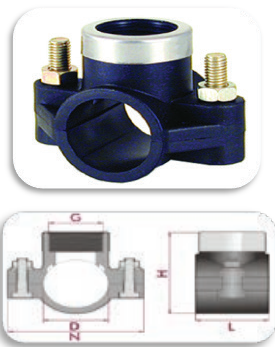

	PN	Код	Стандартная упаковка	Стандартный вес упаковки, кг	Единица измерения	Цена, евро с НДС*
Диаметр 25 мм x 1/2"	10	11435	100	6,0	шт.	по запросу
Диаметр 25 мм x 3/4"	10	02379	100	6,7	шт.	по запросу
Диаметр 32 мм x 1/2"	10	11436	60	6,3	шт.	по запросу
Диаметр 32 мм x 3/4"	10	11437	60	6,4	шт.	по запросу
Диаметр 32 мм x 1"	10	02380	30	4,6	шт.	по запросу
Диаметр 40 мм x 1/2"	10	11438	40	4,8	шт.	по запросу
Диаметр 40 мм x 3/4"	10	11439	40	5,0	шт.	по запросу
Диаметр 40 мм x 1"	10	02381	40	5,5	шт.	по запросу
Диаметр 50 мм x 1/2"	10	11440	70	10,0	шт.	по запросу
Диаметр 50 мм x 3/4"	10	11441	70	10,6	шт.	по запросу
Диаметр 50 мм x 1"	10	02382	70	10,9	шт.	по запросу
Диаметр 50 мм x 1 1/4"	10	28678	70	11,3	шт.	по запросу
Диаметр 63 мм x 1/2"	10	28679	50	12,3	шт.	по запросу
Диаметр 63 мм x 3/4"	10	11442	50	13,2	шт.	по запросу
Диаметр 63 мм x 1"	10	02383	50	13,6	шт.	по запросу
Диаметр 63 мм x 1 1/4"	10	28680	40	10,6	шт.	по запросу
Диаметр 63 мм x 1 1/2"	10	11443	40	11,8	шт.	по запросу
Диаметр 75 мм x 1/2"	10	11444	50	16,1	шт.	по запросу
Диаметр 75 мм x 3/4"	10	11445	50	16,7	шт.	по запросу
Диаметр 75 мм x 1"	10	02384	50	17,0	шт.	по запросу
Диаметр 75 мм x 1 1/4"	10	28681	50	17,3	шт.	по запросу
Диаметр 75 мм x 1 1/2"	10	11446	50	17,5	шт.	по запросу
Диаметр 90 мм x 1 1/2"	10	11447	40	15,5	шт.	по запросу
Диаметр 90 мм x 3/4"	10	11448	40	15,3	шт.	по запросу
Диаметр 90 мм x 1"	10	02385	40	15,7	шт.	по запросу
Диаметр 90 мм x 1 1/4"	10	11449	40	15,5	шт.	по запросу
Диаметр 90 мм x 1 1/2"	10	11450	40	15,6	шт.	по запросу
Диаметр 100 мм x 1"	10	02386	40	19,8	шт.	по запросу
Диаметр 100 мм x 1 1/2"	10	11451	40	20,1	шт.	по запросу
Диаметр 100 мм x 2"	10	11452	40	21,4	шт.	по запросу
Диаметр 125 мм x 1"	10	11453	35	17,4	шт.	по запросу
Диаметр 125 мм x 1 1/2"	10	11454	35	18,5	шт.	по запросу
Диаметр 125 мм x 2"	10	11455	35	18,7	шт.	по запросу
Диаметр 140 мм x 1"	10	06022	25	23,8	шт.	по запросу
Диаметр 140 мм x 1 1/2"	10	06024	25	23,7	шт.	по запросу
Диаметр 140 мм x 2"	10	06025	25	23,7	шт.	по запросу
Диаметр 140 мм x 3"	10	06026	20	21,8	шт.	по запросу
Диаметр 160 мм x 1"	10	06027	20	18,8	шт.	по запросу
Диаметр 160 мм x 1 1/2"	10	06029	20	19,3	шт.	по запросу
Диаметр 160 мм x 2"	10	06030	20	19,3	шт.	по запросу
Диаметр 160 мм x 3"	10	06031	15	15,5	шт.	по запросу
Диаметр 200 мм x 1 1/4"	10	06032	10	21,7	шт.	по запросу
Диаметр 200 мм x 1 1/2"	10	06033	10	22,8	шт.	по запросу
Диаметр 200 мм x 2"	10	06034	8	17,8	шт.	по запросу
Диаметр 200 мм x 3"	10	06035	8	18,2	шт.	по запросу
Диаметр 200 мм x 4"	10	06036	8	23,8	шт.	по запросу
Диаметр 225 мм x 1 1/4"	10	06037	8	17,9	шт.	по запросу
Диаметр 225 мм x 1 1/2"	10	06038	6	14,3	шт.	по запросу
Диаметр 225 мм x 2"	10	06039	6	14,6	шт.	по запросу
Диаметр 225 мм x 3"	10	06040	6	14,9	шт.	по запросу
Диаметр 225 мм x 4"	10	06041	6	14,9	шт.	по запросу
Диаметр 250 мм x 1 1/4"	10	06042	4	12,2	шт.	по запросу
Диаметр 250 мм x 1 1/2"	10	06043	4	12,2	шт.	по запросу
Диаметр 250 мм x 2"	10	06044	4	12,4	шт.	по запросу
Диаметр 250 мм x 3"	10	06045	4	12,4	шт.	по запросу
Диаметр 250 мм x 4"	10	06046	4	12,5	шт.	по запросу
Диаметр 315 мм x 1 1/4"	10	06047	4	13,0	шт.	по запросу
Диаметр 315 мм x 1 1/2"	10	06048	3	13,3	шт.	по запросу
Диаметр 315 мм x 2"	10	06049	3	13,5	шт.	по запросу
Диаметр 315 мм x 3"	10	06050	3	13,6	шт.	по запросу
Диаметр 315 мм x 4"	10	06051	3	13,8	шт.	по запросу
Диаметр 90 мм x 2"	10	36878	40	19,8	шт.	по запросу

\* Для получения информации по скидочной группе, просим Вас обратиться к Вашему менеджеру.

## КРАНЫ ШАРОВЫЕ

Кран шаровой ПВХ СЕРЕХ серия STD (уплотнение шара PE, остальные EPDM), разборные муфтовые окончания (клеевой)

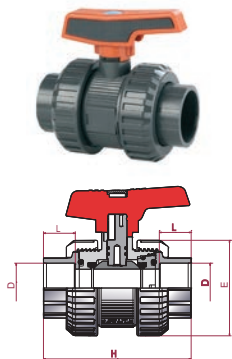

Диаметр 16 мм  
Диаметр 20 мм  
Диаметр 25 мм  
Диаметр 32 мм  
Диаметр 40 мм  
Диаметр 50 мм  
Диаметр 63 мм  
Диаметр 75 мм  
Диаметр 90 мм  
Диаметр 110 мм  
\*CUFV

PN	Код	Стандартная упаковка	Стандартный вес упаковки, кг	Единица измерения	Цена, евро с НДС*
16	36500	24 (12)	3,6	шт.	10,68
16	36501	24 (12)	3,5	шт.	10,68
16	36502	10 (5)	2,6	шт.	12,08
16	36503	8	2,9	шт.	15,49
16	36504	6	3,1	шт.	18,53
16	36505	10	7,4	шт.	23,30
16	36506	10	12,7	шт.	31,73
10	36507	4 (1)	9,8	шт.	96,02
10	36508	2 (1)	8,1	шт.	122,61
10	36509	1	8,7	шт.	221,68

Кран шаровой ПВХ СЕРЕХ серия STD (уплотнение шара PE, остальные EPDM), разборные муфтовые окончания (резьбовой BSP)

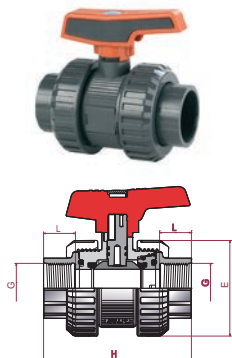

Диаметр 3/8"  
Диаметр 1/2"  
Диаметр 3/4"  
Диаметр 1"  
Диаметр 1 1/4"  
Диаметр 1 1/2"  
Диаметр 2"  
Диаметр 2 1/2"  
Диаметр 3"  
Диаметр 4"  
\*CUFV

PN	Код	Стандартная упаковка	Стандартный вес упаковки, кг	Единица измерения	Цена, евро с НДС*
16	36510	24 (12)	3,6	шт.	11,58
16	36511	24 (12)	3,5	шт.	11,58
16	36512	10 (5)	2,6	шт.	13,29
16	36513	8	2,8	шт.	16,66
16	36514	6	3,1	шт.	20,37
16	36515	10	7,6	шт.	26,46
16	36516	10	13,1	шт.	36,07
10	36517	4 (1)	9,8	шт.	109,50
10	36518	2 (1)	8,4	шт.	156,64
10	36519	1	8,6	шт.	285,08

Кран шаровой ПВХ СЕРЕХ серия STD (уплотнение шара PTFE, остальные EPDM), разборные муфтовые окончания (клеевой)

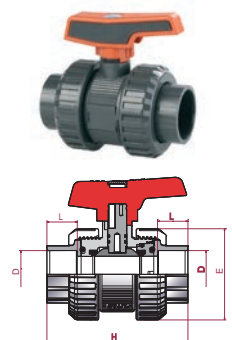

Диаметр 16 мм  
Диаметр 20 мм  
Диаметр 25 мм  
Диаметр 32 мм  
Диаметр 40 мм  
Диаметр 50 мм  
Диаметр 63 мм  
Диаметр 75 мм  
Диаметр 90 мм  
Диаметр 110 мм  
\*CUFV

PN	Код	Стандартная упаковка	Стандартный вес упаковки, кг	Единица измерения	Цена, евро с НДС*
16	41866	24 (12)	3,6	шт.	13,66
16	37039	24 (12)	3,6	шт.	13,66
16	37040	10 (5)	2,6	шт.	16,23
16	37041	8	2,9	шт.	20,95
16	37042	6	3,1	шт.	26,57
16	37043	10	7,4	шт.	35,94
16	37044	10	12,8	шт.	46,83
10	37045	4 (1)	9,9	шт.	126,64
10	41867	2 (1)	8,3	шт.	172,11
10	41868	1	8,9	шт.	353,52

Кран шаровой ПВХ СЕРЕХ серия STD (уплотнение шара PTFE, остальные EPDM), разборные муфтовые окончания (резьбовой BSP)

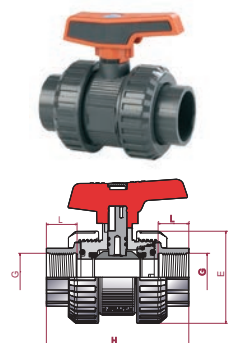

Диаметр 3/8"  
Диаметр 1/2"  
Диаметр 3/4"  
Диаметр 1"  
Диаметр 1 1/4"  
Диаметр 1 1/2"  
Диаметр 2"  
Диаметр 2 1/2"  
Диаметр 3"  
Диаметр 4"  
\*CUFV

PN	Код	Стандартная упаковка	Стандартный вес упаковки, кг	Единица измерения	Цена, евро с НДС*
16	41869	-	-	шт.	14,58
16	37047	24 (12)	3,6	шт.	14,58
16	37048	10 (5)	2,7	шт.	17,30
16	37049	8	2,9	шт.	22,14
16	37050	6	3,1	шт.	27,92
16	37051	10	7,6	шт.	38,20
16	37052	10	13,2	шт.	49,95
10	37053	4 (1)	9,9	шт.	132,49
10	41870	2 (1)	8,4	шт.	178,05
10	41871	1	8,8	шт.	369,22

\* Для получения информации по скидочной группе, просим Вас обратиться к Вашему менеджеру.

**КРАНЫ ШАРОВЫЕ**

Кран шаровой ПВХ СЕРЕХ серия STD (уплотнение шара PTFE, остальные FPM), разборные муфтовые окончания (клеевой)

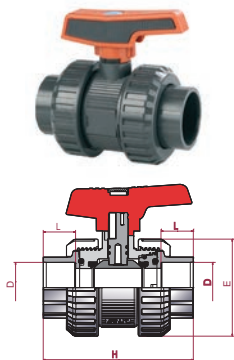

Диаметр 16 мм  
Диаметр 20 мм  
Диаметр 25 мм  
Диаметр 32 мм  
Диаметр 40 мм  
Диаметр 50 мм  
Диаметр 63 мм  
Диаметр 75 мм  
Диаметр 90 мм  
Диаметр 110 мм  
\*CUFV

PN	Код	Стандартная упаковка	Стандартный вес упаковки, кг	Единица измерения	Цена, евро с НДС*
16	57725	24 (12)	3,6	шт.	27,69
16	57724	24 (12)	3,6	шт.	27,69
16	57726	10 (5)	2,6	шт.	31,01
16	57727	8	2,9	шт.	40,07
16	57728	6	3,1	шт.	50,34
16	57729	10	7,4	шт.	70,43
16	57730	10	12,8	шт.	86,66
10	57731	4 (1)	9,9	шт.	187,75
10	57732	2 (1)	8,3	шт.	244,34
10	57733	1	8,9	шт.	453,57

Кран шаровой ПВХ СЕРЕХ серия STD (уплотнение шара PTFE, остальные FPM), разборные муфтовые окончания (резьбовой BSP)

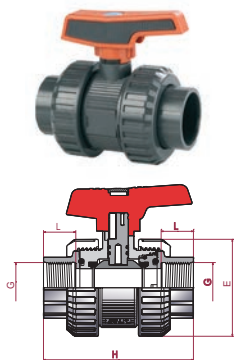

Диаметр 3/8"  
Диаметр 1/2"  
Диаметр 3/4"  
Диаметр 1"  
Диаметр 1 1/4"  
Диаметр 1 1/2"  
Диаметр 2"  
Диаметр 2 1/2"  
Диаметр 3"  
Диаметр 4"  
\*CUFV

PN	Код	Стандартная упаковка	Стандартный вес упаковки, кг	Единица измерения	Цена, евро с НДС*
16	57734	-	-	шт.	29,12
16	57735	24 (12)	3,6	шт.	29,12
16	57736	10 (5)	2,7	шт.	31,47
16	57737	8	2,9	шт.	41,11
16	57738	6	3,1	шт.	50,77
16	57739	10	7,6	шт.	73,14
16	57740	10	13,2	шт.	90,22
10	57741	4 (1)	9,9	шт.	194,33
10	57742	2 (1)	8,4	шт.	250,99
10	57743	1	8,8	шт.	471,15

Кран шаровой ПВХ СЕРЕХ серия STD (уплотнение шара PE, остальные EPDM), компрессионные муфтовые окончания (для труб ПЭ)

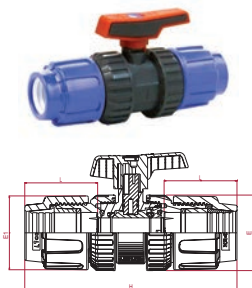

Диаметр 20 мм  
Диаметр 25 мм  
Диаметр 32 мм  
Диаметр 40 мм  
Диаметр 50 мм  
Диаметр 63 мм  
\*CUFV

PN	Код	Стандартная упаковка	Стандартный вес упаковки, кг	Единица измерения	Цена, евро с НДС*
10	43547	14 (7)	2,9	шт.	19,14
10	43548	9	3,1	шт.	23,01
10	43549	5	2,5	шт.	29,87
10	45290	7	5,9	шт.	39,03
10	43551	5	6,0	шт.	46,17
10	43552	6	12,3	шт.	67,70

Кран шаровой ПВХ СЕРЕХ серия STD (уплотнение шара PE, остальные EPDM), окончания ПЭ для стыковой/электромуфтовой сварки (для труб ПЭ)

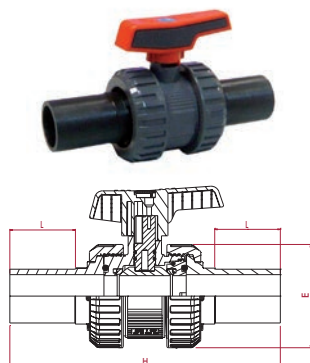

Диаметр 20 мм  
Диаметр 25 мм  
Диаметр 32 мм  
Диаметр 40 мм  
Диаметр 50 мм  
Диаметр 63 мм  
Диаметр 75 мм  
Диаметр 90 мм  
Диаметр 110 мм  
\*CUFV

PN	Код	Стандартная упаковка	Стандартный вес упаковки, кг	Единица измерения	Цена, евро с НДС*
16	44755	10 (5)	1,7	шт.	16,86
16	44756	-	3,5	шт.	18,49
16	44757	14	5,0	шт.	23,13
16	44758	8	4,2	шт.	26,46
16	44759	6	4,7	шт.	42,81
16	44760	6	8,1	шт.	54,35
10	44761	4	9,6	шт.	142,23
10	44762	2	8,1	шт.	199,26
10	44763	-	3,5	шт.	354,73

\* Для получения информации по скидочной группе, просим Вас обратиться к Вашему менеджеру.

## КРАНЫ ШАРОВЫЕ

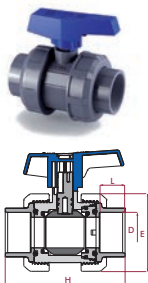

Кран шаровой ПВХ СЕРЕХ серия "е-QUA (уплотнение шара РЕ, остальные EPDM), разборные муфтовые окончания (клеевой)

Диаметр 50 мм  
Диаметр 63 мм  
\*CUFV

PN	Код	Стандартная упаковка	Стандартный вес упаковки, кг	Единица измерения	Цена, евро с НДС*
----	-----	----------------------	------------------------------	-------------------	-------------------

12	<b>41544</b>	10	7,1	шт.	20,76
12	<b>41545</b>	10	12,5	шт.	30,06

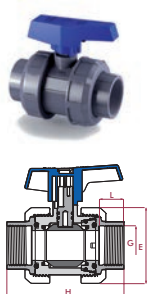

Кран шаровой ПВХ СЕРЕХ серия "е-QUA (уплотнение шара РЕ, остальные EPDM), разборные муфтовые окончания (резьбовой BSP)

Диаметр 1½"  
Диаметр 2"  
\*CUFV

PN	Код	Стандартная упаковка	Стандартный вес упаковки, кг	Единица измерения	Цена, евро с НДС*
----	-----	----------------------	------------------------------	-------------------	-------------------

12	<b>41546</b>	10	7,3	шт.	22,94
12	<b>41547</b>	10	12,8	шт.	33,07



Затвор дисковый СЕРЕХ EXTREME, ПВХ (EPDM), ручной, с голым валом

Диаметр 50 мм  
Диаметр 63-75 мм  
Диаметр 90 мм  
Диаметр 110 мм  
Диаметр 125-140 мм  
Диаметр 160 мм  
Диаметр 200-225 мм  
Диаметр 250-280 мм  
Диаметр 315 мм

PN	Код	Стандартная упаковка	Единица измерения	Цена, евро с НДС*
----	-----	----------------------	-------------------	-------------------

10	<b>66727</b>	1	шт.	205,78
10	<b>61466</b>	1	шт.	265,19
10	<b>61467</b>	1	шт.	300,4
10	<b>61468</b>	1	шт.	365,08
10	<b>61469</b>	1	шт.	445,28
10	<b>61470</b>	1	шт.	512,39
10	<b>61471</b>	1	шт.	725,26
6	<b>61472</b>	1	шт.	1497,66
6	<b>61473</b>	1	шт.	1911,59



Затвор дисковый СЕРЕХ EXTREME, ПВХ (EPDM), ручной, с голым валом

Диаметр 50 мм  
Диаметр 63-75 мм  
Диаметр 90 мм  
Диаметр 110 мм  
Диаметр 125-140 мм  
Диаметр 160 мм  
Диаметр 200-225 мм  
Диаметр 250-280 мм  
Диаметр 315 мм

PN	Код	Стандартная упаковка	Единица измерения	Цена, евро с НДС*
----	-----	----------------------	-------------------	-------------------

10	<b>66729</b>	1	шт.	306,24
10	<b>61474</b>	1	шт.	390,23
10	<b>61475</b>	1	шт.	436,65
10	<b>61476</b>	1	шт.	552,21
10	<b>61477</b>	1	шт.	703,12
10	<b>61478</b>	1	шт.	808,19
10	<b>61479</b>	1	шт.	1235,77
6	<b>61480</b>	1	шт.	2513,8
6	<b>61481</b>	1	шт.	3182,14

\* Для получения информации по скидочной группе, просим Вас обратиться к Вашему менеджеру.

**ЗАТВОРЫ ДИСКОВЫЕ**

**Комплект уст. под привод для затворов дисковых CEPEx EXTREME**



	Код	Присоединительный фланец	Квадрат	Единица измерения	Цена, евро с НДС*
Диаметр 50 мм	69507	F07	14 мм	шт.	52,75
Диаметр 50 мм	69508	F07	17 мм	шт.	52,75
Диаметр 63-75 мм	65424	F07	14 мм	шт.	52,75
Диаметр 63-75 мм	65425	F07	17 мм	шт.	52,75
Диаметр 90 мм	66050	F05	14 мм**	шт.	94,1
Диаметр 90 мм	66065	F07	14 мм	шт.	52,75
Диаметр 90 мм	65426	F07	17 мм	шт.	52,75
Диаметр 110 мм	68492	F05	14 мм**	шт.	94,1
Диаметр 110 мм	66066	F07	14 мм	шт.	52,75
Диаметр 110 мм	65427	F07	17 мм	шт.	52,75
Диаметр 110 мм	65880	F07	22 мм	шт.	73,67
Диаметр 125-140 мм	65428	F07	17 мм	шт.	59,71
Диаметр 125-140 мм	65429	F07	22 мм	шт.	59,71
Диаметр 160 мм	65430	F07	17 мм	шт.	59,71
Диаметр 160 мм	65431	F07	22 мм	шт.	59,71
Диаметр 200-225 мм	65432	F07	17 мм	шт.	82,1
Диаметр 200-225 мм	65433	F07	22 мм	шт.	82,1
Диаметр 200-225 мм	65434	F10	17 мм	шт.	82,1
Диаметр 200-225 мм	65435	F10	22 мм	шт.	82,1
Диаметр 200-225 мм	66064	F10	27 мм	шт.	82,1
Диаметр 250 мм	65436	F07	22 мм	шт.	95,04
Диаметр 250 мм	65437	F07	27 мм	шт.	95,04
Диаметр 250 мм	65438	F10	22 мм	шт.	95,04
Диаметр 250 мм	65439	F10	27 мм	шт.	95,04
Диаметр 250 мм	65441	F12	22 мм	шт.	95,04
Диаметр 250 мм	65442	F12	27 мм	шт.	95,04
Диаметр 315 мм	65443	F07	22 мм	шт.	95,04
Диаметр 315 мм	65444	F07	27 мм	шт.	95,04
Диаметр 315 мм	65445	F10	22 мм	шт.	95,04
Диаметр 315 мм	65446	F10	27 мм	шт.	95,04
Диаметр 315 мм	65447	F12	22 мм	шт.	95,04
Диаметр 315 мм	65448				95,04

**Затвор дисковый общего применения ПВХ, EPDM CEPEx с ручкой**

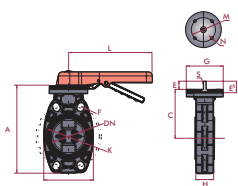

	PN	Код	Стандартная упаковка	Стандартный вес упаковки, кг	Единица измерения	Цена, евро с НДС*
Диаметр 63-75 мм	10	32614	2	3,3	шт.	103,07
Диаметр 90 мм	10	32615	2	3,8	шт.	120,14
Диаметр 110 мм	10	32616	2	5,2	шт.	133,44
Диаметр 125-140 мм	10	32617	2	7,0	шт.	158,76
Диаметр 160 мм	10	32618	2	9,1	шт.	194,15
Диаметр 200-225 мм	10	32619	2	14,7	шт.	291,21
Диаметр 250 мм	6	46647	1	17,6	шт.	856,38
Диаметр 315 мм	6	46648	1	23,1	шт.	1 475,68

\*CUFV

**Затвор дисковый общего применения ПВХ, FPM CEPEx с ручкой**

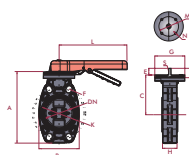

	PN	Код	Стандартная упаковка	Стандартный вес упаковки, кг	Единица измерения	Цена, евро с НДС*
Диаметр 63-75 мм	10	34532	2	3,4	шт.	158,22
Диаметр 90 мм	10	34533	2	3,9	шт.	196,40
Диаметр 110 мм	10	34534	2	5,2	шт.	256,54
Диаметр 125-140 мм	10	34535	2	7,0	шт.	317,11
Диаметр 160 мм	10	34536	2	9,1	шт.	458,11
Диаметр 200-225 мм	10	34537	2	15,2	шт.	619,34

\*CUFV

\* Для получения информации по скидочной группе, просим Вас обратиться к Вашему менеджеру.

## ЗАТВОРЫ ДИСКОВЫЕ

### Затвор дисковый промышленной серии ПВХ, EPDM CEPEX с ручкой

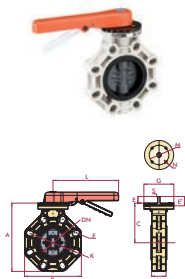

Диаметр 50 мм  
Диаметр 63-75 мм  
Диаметр 90 мм  
Диаметр 110 мм  
Диаметр 125-140 мм  
Диаметр 160 мм  
Диаметр 200-225 мм  
\*CUFV

PN	Код	Стандартная упаковка	Стандартный вес упаковки, кг	Единица измерения	Цена, евро с НДС*
10	66725	2	3,0	шт.	239,95
10	32620	2	3,0	шт.	177,87
10	32621	2	3,9	шт.	207,46
10	32622	2	5,0	шт.	225,67
10	32623	2	7,3	шт.	299,93
10	32624	2	9,0	шт.	334,29
10	32625	1	7,6	шт.	515,60

### Затвор дисковый промышленной серии ПВХ, FPM CEPEX с ручкой

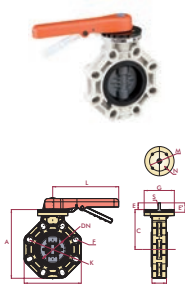

Диаметр 50 мм  
Диаметр 63-75 мм  
Диаметр 90 мм  
Диаметр 110 мм  
Диаметр 125-140 мм  
Диаметр 160 мм  
Диаметр 200-225 мм  
\*CUFV

PN	Код	Стандартная упаковка	Стандартный вес упаковки, кг	Единица измерения	Цена, евро с НДС*
10	66726	2	3,1	шт.	335,98
10	32628	2	3,1	шт.	237,47
10	32629	2	4,0	шт.	286,03
10	32630	2	5,0	шт.	331,47
10	32631	2	7,3	шт.	443,59
10	32632	2	9,3	шт.	532,90
10	32633	1	7,8	шт.	848,09

### Затвор дисковый промышленной серии ПВХ, EPDM CEPEX с ручным редуктором

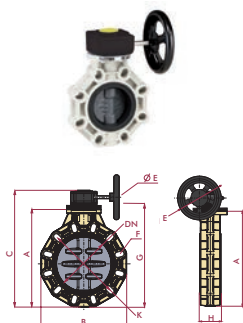

Диаметр 50 мм  
Диаметр 63-75 мм  
Диаметр 90 мм  
Диаметр 110 мм  
Диаметр 125-140 мм  
Диаметр 160 мм  
Диаметр 200-225 мм  
Диаметр 250-280 мм  
Диаметр 315 мм  
\*CUFV

PN	Код	Стандартная упаковка	Стандартный вес упаковки, кг	Единица измерения	Цена, евро с НДС*
10	66730	1	3,2	шт.	559,14
10	34466	1	3,2	шт.	479,33
10	34467	1	3,6	шт.	489,82
10	34468	1	3,7	шт.	520,49
10	34469	1	5,2	шт.	581,65
10	34470	1	8,9	шт.	714,40
10	34471	1	12,7	шт.	1 007,44
6	34472	1	20,7	шт.	1 672,14
6	32738	1	25,3	шт.	2 290,95

### Затвор дисковый промышленной серии ПВХ, FPM CEPEX с ручным редуктором

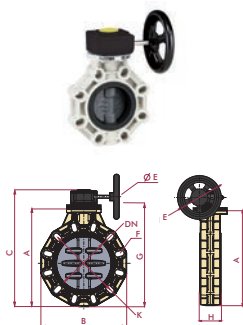

Диаметр 50 мм  
Диаметр 63-75 мм  
Диаметр 90 мм  
Диаметр 110 мм  
Диаметр 125-140 мм  
Диаметр 160 мм  
Диаметр 200-225 мм  
Диаметр 250-280 мм  
Диаметр 315 мм  
\*CUFV

PN	Код	Стандартная упаковка	Стандартный вес упаковки, кг	Единица измерения	Цена, евро с НДС*
10	66731	1	3,2	шт.	659,37
10	34473	1	3,2	шт.	573,91
10	34474	1	3,2	шт.	588,62
10	34475	1	3,7	шт.	613,17
10	34476	1	5,2	шт.	725,29
10	34477	1	9,3	шт.	892,58
10	34478	1	12,7	шт.	1 346,48
6	34479	1	20,7	шт.	2 245,47
6	32739	1	25,3	шт.	2 706,84

\* Для получения информации по скидочной группе, просим Вас обратиться к Вашему менеджеру.

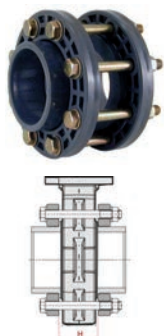
**ЗАТВОРЫ ДИСКОВЫЕ**
**Комплект установочный для дисковых затворов CEPEX (2 бурта, 2 свободных фланца, болты, гайки, шайбы)**

Диаметр 63 мм  
Диаметр 75 мм  
Диаметр 90 мм  
Диаметр 110 мм  
Диаметр 125 мм  
Диаметр 140 мм  
Диаметр 160 мм  
Диаметр 200 мм  
Диаметр 225 мм  
Диаметр 250 мм  
\*CUFV

PN	Код	Стандартная упаковка	Стандартный вес упаковки, кг	Единица измерения	Цена, евро с НДС*
10	<b>09119</b>	3	5,8	шт.	32,88
10	<b>09120</b>	2	4,9	шт.	42,81
10	<b>09121</b>	3	12,3	шт.	65,66
10	<b>09122</b>	2	9,7	шт.	65,66
10	<b>09123</b>	2	10,6	шт.	100,44
10	<b>09124</b>	2	12,0	шт.	113,52
6	<b>09125</b>	2	19,4	шт.	169,44
6	<b>09126</b>	1	11,4	шт.	218,33
6	<b>09127</b>	1	13,1	шт.	257,07
6	<b>16060</b>	1	21,6	шт.	536,14

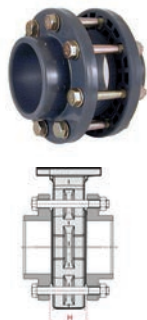
**Комплект установочный для дисковых затворов CEPEX (2 жестких фланца, болты, гайки, шайбы)**

Диаметр 75 мм  
Диаметр 90 мм  
Диаметр 110 мм  
Диаметр 125 мм  
Диаметр 140 мм  
Диаметр 160 мм  
Диаметр 200 мм  
Диаметр 225 мм  
\*CUFV

PN	Код	Стандартная упаковка	Стандартный вес упаковки, кг	Единица измерения	Цена, евро с НДС*
10	<b>09128</b>	2	4,5	шт.	42,54
10	<b>09129</b>	3	11,0	шт.	63,62
10	<b>09130</b>	2	9,0	шт.	74,35
10	<b>09131</b>	3	14,1	шт.	85,16
10	<b>09132</b>	2	11,3	шт.	100,48
6	<b>09133</b>	2	17,0	шт.	152,35
6	<b>09134</b>	1	9,8	шт.	190,47
6	<b>09135</b>	1	11,7	шт.	217,89

**ВЕНТИЛИ МЕМБРАННЫЕ**
**Вентиль мембранный ПВХ, EPDM CEPEX, разборные муфтовые окончания (клеевой)**

Диаметр 20 мм  
Диаметр 25 мм  
Диаметр 32 мм  
Диаметр 40 мм  
Диаметр 50 мм  
Диаметр 63 мм

PN	Код	Стандартная упаковка	Стандартный вес упаковки, кг	Единица измерения	Цена, евро с НДС*
10	<b>54817</b>	4 (1)	2,1	шт.	96,18
10	<b>54818</b>	4 (1)	2,54	шт.	105,21
10	<b>56663</b>	3 (1)	3,451	шт.	130,71
10	<b>56664</b>	3 (1)	3,856	шт.	156,26
10	<b>56675</b>	-	-	шт.	213,23
10	<b>56676</b>	-	-	шт.	262,79

**Вентиль мембранный ПВХ, EPDM CEPEX, разборные муфтовые окончания (внутр.резьба BSP)**

Диаметр ½"  
Диаметр ¾"  
Диаметр 1"  
Диаметр 1¼"  
Диаметр 1½"  
Диаметр 2"

PN	Код	Стандартная упаковка	Стандартный вес упаковки, кг	Единица измерения	Цена, евро с НДС*
10	<b>54819</b>	4 (1)	-	шт.	по запросу
10	<b>54820</b>	4 (1)	-	шт.	по запросу
10	<b>56665</b>	3 (1)	-	шт.	по запросу
10	<b>56666</b>	3 (1)	-	шт.	по запросу
10	<b>56677</b>	-	-	шт.	по запросу
10	<b>56678</b>	-	-	шт.	по запросу

\* Для получения информации по скидочной группе, просим Вас обратиться к Вашему менеджеру.

## ВЕНТИЛИ МЕМБРАННЫЕ

### Вентиль мембранный ПВХ, EPDM CEPEX, разборные муфтовые окончания (внутр.резьба BSP)



	PN	Код	Стандартная упаковка	Стандартный вес упаковки, кг	Единица измерения	Цена, евро с НДС*
Диаметр 20 мм	10	<b>54815</b>	4 (1)	2,1	шт.	по запросу
Диаметр 25 мм	10	<b>54816</b>	4 (1)	2,144	шт.	по запросу
Диаметр 32 мм	10	<b>56659</b>	3 (1)	3,097	шт.	по запросу
Диаметр 40 мм	10	<b>56660</b>	3 (1)	3,148	шт.	по запросу
Диаметр 50 мм	10	<b>56671</b>	-	-	шт.	по запросу
Диаметр 63 мм	10	<b>56672</b>	-	-	шт.	по запросу

### Вентиль мембранный ПВХ, EPDM CEPEX, фланцевые окончания



	PN	Код	Стандартная упаковка	Стандартный вес упаковки, кг	Единица измерения	Цена, евро с НДС*
Диаметр 20 мм	10	<b>54823</b>	4 (1)	2,86	шт.	по запросу
Диаметр 25 мм	10	<b>54824</b>	4 (1)	3,156	шт.	по запросу
Диаметр 32 мм	10	<b>56669</b>	-	-	шт.	по запросу
Диаметр 40 мм	10	<b>56670</b>	-	-	шт.	по запросу
Диаметр 50 мм	10	<b>56679</b>	-	-	шт.	по запросу
Диаметр 63 мм	10	<b>56680</b>	-	-	шт.	по запросу

### Вентиль мембранный ПВХ, FPM CEPEX, разборные муфтовые окончания (клеевой)



	PN	Код	Стандартная упаковка	Стандартный вес упаковки, кг	Единица измерения	Цена, евро с НДС*
Диаметр 20 мм	10	<b>56786</b>	4 (1)	2,292	шт.	по запросу
Диаметр 25 мм	10	<b>56794</b>	4 (1)	2,54	шт.	по запросу
Диаметр 32 мм	10	<b>57245</b>	3 (1)	4,951	шт.	по запросу
Диаметр 40 мм	10	<b>57251</b>	3 (1)	5,356	шт.	по запросу
Диаметр 50 мм	10	<b>57295</b>	-	-	шт.	по запросу
Диаметр 63 мм	10	<b>57301</b>	-	-	шт.	по запросу

### Вентиль мембранный ПВХ, FPM CEPEX, разборные муфтовые окончания (внутр.резьба BSP)



	PN	Код	Стандартная упаковка	Стандартный вес упаковки, кг	Единица измерения	Цена, евро с НДС*
Диаметр ½"	10	<b>56787</b>	4 (1)	-	шт.	по запросу
Диаметр ¾"	10	<b>56795</b>	4 (1)	-	шт.	по запросу
Диаметр 1"	10	<b>57246</b>	3 (1)	-	шт.	по запросу
Диаметр 1¼"	10	<b>57252</b>	3 (1)	-	шт.	по запросу
Диаметр 1½"	10	<b>57296</b>	-	-	шт.	по запросу
Диаметр 2"	10	<b>57302</b>	-	-	шт.	по запросу

### Вентиль мембранный ПВХ, FPM CEPEX, неразборные втулочные окончания (клеевой)



	PN	Код	Стандартная упаковка	Стандартный вес упаковки, кг	Единица измерения	Цена, евро с НДС*
Диаметр 20 мм	10	<b>56784</b>	4 (1)	2,1	шт.	по запросу
Диаметр 25 мм	10	<b>56792</b>	4 (1)	2,144	шт.	по запросу
Диаметр 32 мм	10	<b>57243</b>	3 (1)	4,597	шт.	по запросу
Диаметр 40 мм	10	<b>57249</b>	3 (1)	4,648	шт.	по запросу
Диаметр 50 мм	10	<b>57293</b>	-	-	шт.	по запросу
Диаметр 63 мм	10	<b>57299</b>	-	-	шт.	по запросу

\* Для получения информации по скидочной группе, просим Вас обратиться к Вашему менеджеру.



**ВЕНТИЛИ МЕМБРАННЫЕ**
**Вентиль мембранный ПВХ, FPM SEPEX, фланцевые окончания**

	PN	Код	Стандартная упаковка	Стандартный вес упаковки, кг	Единица измерения	Цена, евро с НДС*
Диаметр 20 мм	10	<b>56790</b>	4 (1)	2,86	шт.	по запросу
Диаметр 25 мм	10	<b>56797</b>	4 (1)	3,156	шт.	по запросу
Диаметр 32 мм	10	<b>57248</b>	-	-	шт.	по запросу
Диаметр 40 мм	10	<b>57254</b>	-	-	шт.	по запросу
Диаметр 50 мм	10	<b>57298</b>	-	-	шт.	по запросу
Диаметр 63 мм	10	<b>57304</b>	-	-	шт.	по запросу

**КЛАПАНЫ ОБРАТНЫЕ**
**Клапан обратный межфланцевый ПВХ, EPDM SEPEX**

	PN	Код	Стандартная упаковка	Стандартный вес упаковки, кг	Единица измерения	Цена, евро с НДС*
Диаметр 63 мм	6	<b>37055</b>	15	4,1	шт.	45,36
Диаметр 75 мм	6	<b>08984</b>	10	3,2	шт.	45,36
Диаметр 90 мм	6	<b>08985</b>	8	3,2	шт.	52,29
Диаметр 110 мм	6	<b>08986</b>	5	2,9	шт.	63,05
Диаметр 125 мм	6	<b>09040</b>	5	3,4	шт.	73,77
Диаметр 140 мм	6	<b>08987</b>	10	8,2	шт.	82,42
Диаметр 160 мм	6	<b>08988</b>	5	5,8	шт.	89,72
Диаметр 200 мм	6	<b>09041</b>	4	5,9	шт.	107,46
Диаметр 225 мм	6	<b>08989</b>	3	6,3	шт.	128,52
Диаметр 250 мм	6	<b>37056</b>	4	13,5	шт.	201,93
Диаметр 280 мм	6	<b>41865</b>	4	14,2	шт.	228,98
Диаметр 315 мм	6	<b>37057</b>	1	5,5	шт.	343,68

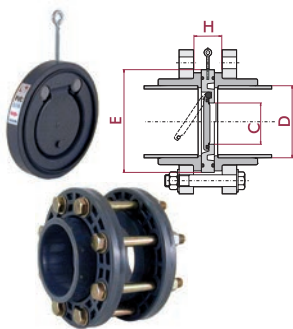
**Клапан обратный межфланцевый ПВХ, EPDM с установочным комплектом (фланцы, бурты, болты, гайки, шайбы) SEPEX**

	PN	Код	Стандартная упаковка	Стандартный вес упаковки, кг	Единица измерения	Цена, евро с НДС*
Диаметр 63 мм	6	<b>37073</b>	2	4,5	шт.	74,74
Диаметр 75 мм	6	<b>23312</b>	2	5,3	шт.	82,54
Диаметр 90 мм	6	<b>23313</b>	3	12,5	шт.	101,24
Диаметр 110 мм	6	<b>23314</b>	2	10,5	шт.	135,24
Диаметр 125 мм	6	<b>23315</b>	2	11,3	шт.	166,97
Диаметр 140 мм	6	<b>23316</b>	2	13,2	шт.	189,30
Диаметр 160 мм	6	<b>23317</b>	1	10,7	шт.	253,24
Диаметр 200 мм	6	<b>23318</b>	1	12,3	шт.	337,04
Диаметр 225 мм	6	<b>23319</b>	1	14,2	шт.	381,96
Диаметр 250 мм	6	<b>37074</b>	1	23,4	шт.	819,90
Диаметр 315 мм	6	<b>37075</b>	1	27,9	шт.	1 184,83

\* Для получения информации по скидочной группе, просим Вас обратиться к Вашему менеджеру.

## КЛАПАНЫ ОБРАТНЫЕ

### Клапан обратный подпружиненный ПВХ, EPDM CEPEX, разборные муфтовые окончания (клеевой)

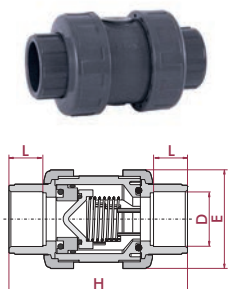

Диаметр 16 мм	16	<b>09010</b>	24 (12)	3,8	шт.	12,11
Диаметр 20 мм	16	<b>09011</b>	24 (12)	3,6	шт.	12,11
Диаметр 25 мм	16	<b>09012</b>	12 (6)	3,1	шт.	13,66
Диаметр 32 мм	16	<b>09013</b>	10	3,4	шт.	14,89
Диаметр 40 мм	16	<b>09014</b>	6	3,2	шт.	18,31
Диаметр 50 мм	16	<b>09015</b>	12	7,8	шт.	23,46
Диаметр 63 мм	16	<b>09016</b>	10	11,7	шт.	32,95
Диаметр 75 мм	10	<b>09017</b>	4 (1)	9,8	шт.	74,05
Диаметр 90 мм	10	<b>09018</b>	2 (1)	8,1	шт.	97,87
Диаметр 110 (DN80) мм	10	<b>09019</b>	2 (1)	8,5	шт.	108,62
Диаметр 110 мм	10	<b>37076</b>	1	7,8	шт.	224,15

\*CUFV

### Клапан обратный подпружиненный ПВХ, EPDM CEPEX, разборные муфтовые окончания (резьбовой BSP)

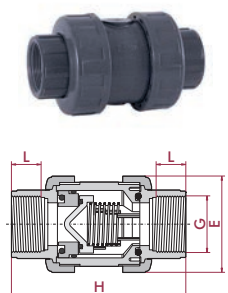

Диаметр 3/8"	16	<b>09020</b>	24 (12)	3,7	шт.	12,69
Диаметр 1/2"	16	<b>09021</b>	24 (12)	3,6	шт.	12,69
Диаметр 3/4"	16	<b>09022</b>	12 (6)	3,1	шт.	14,80
Диаметр 1"	16	<b>09023</b>	10	3,4	шт.	16,39
Диаметр 1 1/4"	16	<b>09024</b>	6	3,2	шт.	20,56
Диаметр 1 1/2"	16	<b>09025</b>	12	8,1	шт.	26,79
Диаметр 2"	16	<b>09026</b>	10	12,2	шт.	37,67
Диаметр 2 1/2"	10	<b>09027</b>	4 (1)	9,9	шт.	85,52
Диаметр 3"	10	<b>09028</b>	2 (1)	8,3	шт.	111,34
Диаметр 4" (DN80)	10	<b>09029</b>	2 (1)	8,4	шт.	123,65
Диаметр 4"	10	<b>37077</b>	1	7,8	шт.	281,27

\*CUFV

### Клапан обратный подпружиненный ПВХ, FPM CEPEX, разборные муфтовые окончания (клеевой)

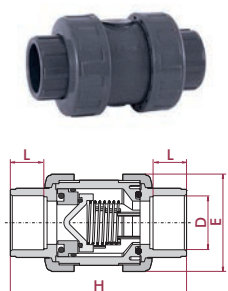

Диаметр 16 мм	16	<b>18751</b>	24 (12)	3,8	шт.	22,31
Диаметр 20 мм	16	<b>18752</b>	24 (12)	3,7	шт.	22,31
Диаметр 25 мм	16	<b>18753</b>	12 (6)	3,1	шт.	24,22
Диаметр 32 мм	16	<b>18754</b>	10	3,4	шт.	27,10
Диаметр 40 мм	16	<b>18755</b>	6	3,2	шт.	33,47
Диаметр 50 мм	16	<b>18756</b>	12	7,9	шт.	48,31
Диаметр 63 мм	16	<b>18757</b>	10	12,0	шт.	61,44
Диаметр 75 мм	16	<b>18758</b>	4 (1)	9,8	шт.	110,74
Диаметр 90 мм	10	<b>18759</b>	2 (1)	8,1	шт.	142,74
Диаметр 110 (DN80) мм	10	<b>18760</b>	2 (1)	8,5	шт.	156,03

\*CUFV

### Клапан обратный подпружиненный ПВХ, FPM CEPEX, разборные муфтовые окончания (резьбовой BSP)

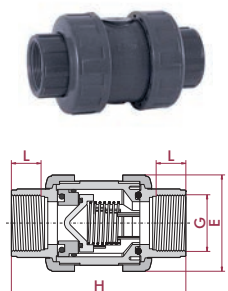

Диаметр 3/8"	16	<b>18761</b>	24 (12)	3,7	шт.	22,83
Диаметр 1/2"	16	<b>18762</b>	24 (12)	3,7	шт.	22,83
Диаметр 3/4"	16	<b>18763</b>	12 (6)	3,1	шт.	24,95
Диаметр 1"	16	<b>18764</b>	10	3,4	шт.	28,15
Диаметр 1 1/4"	16	<b>18765</b>	6	3,3	шт.	34,92
Диаметр 1 1/2"	16	<b>18766</b>	12	8,2	шт.	50,02
Диаметр 2"	16	<b>18767</b>	10	12,1	шт.	63,73
Диаметр 2 1/2"	10	<b>18768</b>	4 (1)	9,8	шт.	116,94
Диаметр 3"	10	<b>18769</b>	2 (1)	7,7	шт.	149,48
Диаметр 4" (DN80)	10	<b>18770</b>	2 (1)	8,4	шт.	163,62

\*CUFV

\* Для получения информации по скидочной группе, просим Вас обратиться к Вашему менеджеру.

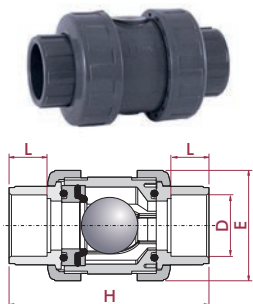
**КЛАПАНЫ ОБРАТНЫЕ**
**Клапан обратный шаровой ПВХ, EPDM CEPEX, разборные муфтовые окончания (клеевой)**

Диаметр 20 мм  
Диаметр 25 мм  
Диаметр 32 мм  
Диаметр 40 мм  
Диаметр 50 мм  
Диаметр 63 мм  
Диаметр 75 мм  
Диаметр 90 мм  
Диаметр 110 (DN80) мм  
\*CUFV

PN	Код	Стандартная упаковка	Стандартный вес упаковки, кг	Единица измерения	Цена, евро с НДС*
16	<b>22078</b>	24 (12)	3,8	шт.	24,83
16	<b>22079</b>	12 (6)	3,3	шт.	29,15
16	<b>22080</b>	10	3,6	шт.	39,95
16	<b>22174</b>	6	3,5	шт.	46,42
16	<b>25697</b>	12	8,4	шт.	59,37
16	<b>25698</b>	10	12,7	шт.	86,36
10	<b>22175</b>	4 (1)	11,0	шт.	158,85
10	<b>22176</b>	2 (1)	9,4	шт.	227,78
10	<b>22177</b>	2 (1)	9,8	шт.	244,34

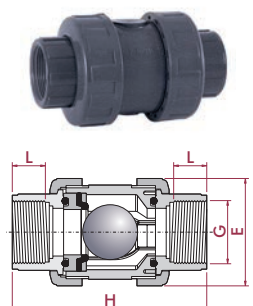
**Клапан обратный шаровой ПВХ, EPDM CEPEX, разборные муфтовые окончания (резьбовой BSP)**

Диаметр ½"  
Диаметр ¾"  
Диаметр 1"  
Диаметр 1¼"  
Диаметр 1½"  
Диаметр 2"  
Диаметр 2½"  
Диаметр 3"  
Диаметр 4"(DN80)  
\*CUFV

PN	Код	Стандартная упаковка	Стандартный вес упаковки, кг	Единица измерения	Цена, евро с НДС*
16	<b>22061</b>	24 (12)	3,8	шт.	24,83
16	<b>22062</b>	12 (6)	3,3	шт.	30,24
16	<b>22085</b>	10	3,7	шт.	43,18
16	<b>22086</b>	6	3,5	шт.	48,58
16	<b>25699</b>	12	8,7	шт.	68,01
16	<b>25700</b>	10	13,2	шт.	91,75
10	<b>22087</b>	4 (1)	11,1	шт.	194,29
10	<b>22088</b>	2 (1)	9,4	шт.	269,84
16	<b>22089</b>	2 (1)	9,6	шт.	294,67

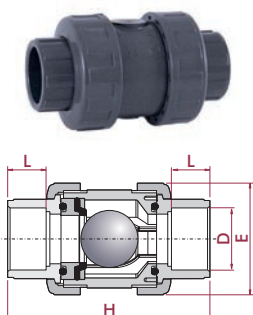
**Клапан обратный шаровой ПВХ, EPDM CEPEX, разборные муфтовые окончания (клеевой)**

Диаметр 20 мм  
Диаметр 25 мм  
Диаметр 32 мм  
Диаметр 40 мм  
Диаметр 50 мм  
Диаметр 63 мм  
Диаметр 75 мм  
Диаметр 90 мм  
Диаметр 110 (DN80) мм  
\*CUFV

PN	Код	Стандартная упаковка	Стандартный вес упаковки, кг	Единица измерения	Цена, евро с НДС*
16	<b>22090</b>	24 (12)	3,8	шт.	35,88
16	<b>22091</b>	12 (6)	3,3	шт.	39,19
16	<b>22092</b>	10	3,7	шт.	55,50
16	<b>22239</b>	6	3,5	шт.	65,63
16	<b>25701</b>	12	8,7	шт.	95,04
16	<b>25702</b>	10	12,2	шт.	124,54
10	<b>22240</b>	4 (1)	11,9	шт.	211,99
10	<b>22241</b>	2 (1)	9,5	шт.	289,34
10	<b>22242</b>	2 (1)	9,9	шт.	306,42

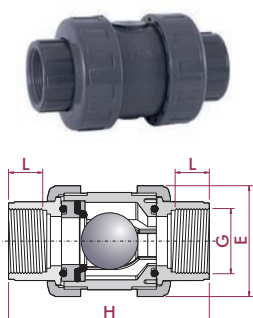
**Клапан обратный шаровой ПВХ, EPDM CEPEX, разборные муфтовые окончания (резьбовой BSP)**

Диаметр ½"  
Диаметр ¾"  
Диаметр 1"  
Диаметр 1¼"  
Диаметр 1½"  
Диаметр 2"  
Диаметр 2½"  
Диаметр 3"  
Диаметр 4"(DN80)  
\*CUFV

PN	Код	Стандартная упаковка	Стандартный вес упаковки, кг	Единица измерения	Цена, евро с НДС*
16	<b>22243</b>	24 (12)	3,9	шт.	37,77
16	<b>22244</b>	12 (6)	3,3	шт.	41,25
16	<b>22267</b>	10	3,7	шт.	58,41
16	<b>22268</b>	6	3,5	шт.	69,09
16	<b>25703</b>	12	8,8	шт.	100,04
16	<b>25704</b>	10	13,2	шт.	131,09
10	<b>22269</b>	4 (1)	11,6	шт.	223,15
10	<b>22270</b>	2 (1)	9,4	шт.	304,56
10	<b>22893</b>	2 (1)	8,3	шт.	322,55

\* Для получения информации по скидочной группе, просим Вас обратиться к Вашему менеджеру.

## КЛАПАНЫ ОБРАТНЫЕ ДОННЫЕ

### Клапан донный подпружиненный ПВХ, EPDM CEPEX, разборные муфтовые окончания (клеевой)

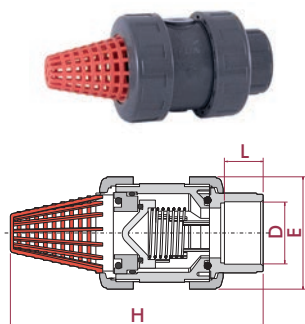

Диаметр 16 мм	16	<b>08990</b>	24 (12)	3,4	шт.	14,00
Диаметр 20 мм	16	<b>08991</b>	24 (12)	3,4	шт.	14,00
Диаметр 25 мм	16	<b>08992</b>	12 (6)	2,9	шт.	16,96
Диаметр 32 мм	16	<b>08993</b>	10	3,1	шт.	18,96
Диаметр 40 мм	16	<b>08994</b>	6	3,0	шт.	21,90
Диаметр 50 мм	16	<b>08995</b>	6	3,8	шт.	28,92
Диаметр 63 мм	16	<b>08996</b>	4	4,4	шт.	40,24
Диаметр 75 мм	10	<b>08997</b>	4 (2)	8,9	шт.	93,12
Диаметр 90 мм	10	<b>08998</b>	2 (1)	7,7	шт.	120,50
Диаметр 110 (DN80) мм	10	<b>08999</b>	2 (1)	8,0	шт.	128,66

\*CUFV

PN	Код	Стандартная упаковка	Стандартный вес упаковки, кг	Единица измерения	Цена, евро с НДС*
----	-----	----------------------	------------------------------	-------------------	-------------------

### Клапан донный подпружиненный ПВХ, EPDM CEPEX, разборные муфтовые окончания (клеевой)

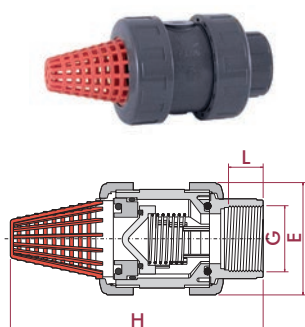

Диаметр 3/8"	16	<b>09000</b>	24 (12)	3,5	шт.	14,36
Диаметр 1/2"	16	<b>09001</b>	24 (12)	3,5	шт.	14,36
Диаметр 3/4"	16	<b>09002</b>	12 (6)	2,9	шт.	17,37
Диаметр 1"	16	<b>09003</b>	10	3,2	шт.	19,51
Диаметр 1 1/4"	16	<b>09004</b>	6	3,0	шт.	22,72
Диаметр 1 1/2"	16	<b>09005</b>	6	3,8	шт.	30,95
Диаметр 2"	16	<b>09006</b>	4	4,5	шт.	43,02
Диаметр 2 1/2"	10	<b>09007</b>	4 (2)	8,9	шт.	98,17
Диаметр 3"	10	<b>09008</b>	2 (1)	7,8	шт.	128,61
Диаметр 4"(DN80)	10	<b>09009</b>	2 (1)	7,7	шт.	135,30

\*CUFV

PN	Код	Стандартная упаковка	Стандартный вес упаковки, кг	Единица измерения	Цена, евро с НДС*
----	-----	----------------------	------------------------------	-------------------	-------------------

### Клапан донный подпружиненный ПВХ, FPM CEPEX, разборные муфтовые окончания (клеевой)

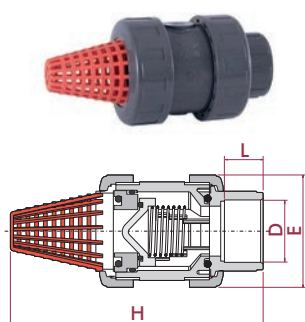

Диаметр 16 мм	16	<b>18731</b>	24 (12)	3,5	шт.	25,53
Диаметр 20 мм	16	<b>18732</b>	24 (12)	3,5	шт.	25,53
Диаметр 25 мм	16	<b>18733</b>	12 (6)	2,9	шт.	28,44
Диаметр 32 мм	16	<b>18734</b>	10	3,2	шт.	31,69
Диаметр 40 мм	16	<b>18735</b>	6	3,0	шт.	37,49
Диаметр 50 мм	16	<b>18736</b>	6	3,8	шт.	55,52
Диаметр 63 мм	16	<b>18737</b>	4	4,4	шт.	70,37
Диаметр 75 мм	10	<b>18738</b>	4 (2)	9,0	шт.	129,92
Диаметр 90 мм	10	<b>18739</b>	2 (1)	7,8	шт.	162,26
Диаметр 110 (DN80) мм	10	<b>18740</b>	2 (1)	8,0	шт.	170,51

PN	Код	Стандартная упаковка	Стандартный вес упаковки, кг	Единица измерения	Цена, евро с НДС*
----	-----	----------------------	------------------------------	-------------------	-------------------

### Клапан донный подпружиненный ПВХ, FPM CEPEX, разборные муфтовые окончания (резьбовой BSP)

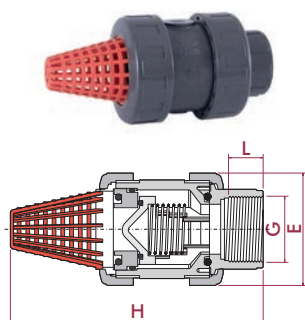

Диаметр 3/8"	16	<b>18741</b>	24 (12)	3,5	шт.	25,89
Диаметр 1/2"	16	<b>18742</b>	24 (12)	2,9	шт.	25,89
Диаметр 3/4"	16	<b>18743</b>	12 (6)	2,9	шт.	28,79
Диаметр 1"	16	<b>18744</b>	10	3,2	шт.	32,24
Диаметр 1 1/4"	16	<b>18745</b>	6	3,0	шт.	38,31
Диаметр 1 1/2"	16	<b>18746</b>	6	4,0	шт.	57,04
Диаметр 2"	16	<b>18747</b>	4	4,1	шт.	71,63
Диаметр 2 1/2"	10	<b>18748</b>	4 (2)	9,0	шт.	133,42
Диаметр 3"	10	<b>18749</b>	2 (1)	7,8	шт.	165,96
Диаметр 4"(DN80)	10	<b>18750</b>	2 (1)	8,0	шт.	177,38

PN	Код	Стандартная упаковка	Стандартный вес упаковки, кг	Единица измерения	Цена, евро с НДС*
----	-----	----------------------	------------------------------	-------------------	-------------------

\* Для получения информации по скидочной группе, просим Вас обратиться к Вашему менеджеру.

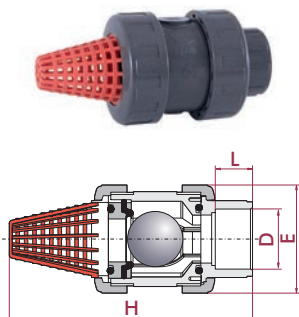
**КЛАПАНЫ ОБРАТНЫЕ ДОННЫЕ**
**Клапан донный шаровой ПВХ, EPDM CEPEX, разборные муфтовые окончания (клеевой)**

Диаметр 20 мм	16	<b>27537</b>	24 (12)	3,6	шт.	21,59
Диаметр 25 мм	16	<b>27538</b>	12 (6)	3,1	шт.	24,83
Диаметр 32 мм	16	<b>27539</b>	10	3,4	шт.	38,01
Диаметр 40 мм	16	<b>27540</b>	6	3,2	шт.	42,73
Диаметр 50 мм	16	<b>27505</b>	6	4,1	шт.	59,29
Диаметр 63 мм	16	<b>27506</b>	4	4,8	шт.	84,48
Диаметр 75 мм	10	<b>27543</b>	4 (2)	10,0	шт.	168,69
Диаметр 90 мм	10	<b>27544</b>	2 (1)	9,0	шт.	237,84
Диаметр 110 110(DN80) мм	10	<b>27545</b>	2 (1)	9,2	шт.	245,01

\*CUFV

PN	Код	Стандартная упаковка	Стандартный вес упаковки, кг	Единица измерения	Цена, евро с НДС*
----	-----	----------------------	------------------------------	-------------------	-------------------

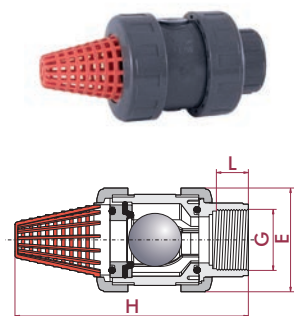
**Клапан донный шаровой ПВХ, EPDM CEPEX, разборные муфтовые окончания (резьбовой BSP)**

Диаметр ½"	16	<b>27546</b>	24 (12)	3,6	шт.	19,66
Диаметр ¾"	16	<b>27547</b>	12 (6)	3,1	шт.	23,03
Диаметр 1"	16	<b>27548</b>	10	3,3	шт.	38,25
Диаметр 1¼"	16	<b>27549</b>	6	3,2	шт.	41,96
Диаметр 1½"	16	<b>27507</b>	6	4,1	шт.	57,95
Диаметр 2"	16	<b>27508</b>	4	4,9	шт.	80,21
Диаметр 2½"	10	<b>27552</b>	4 (2)	10,2	шт.	170,24
Диаметр 3"	10	<b>27553</b>	2 (1)	9,1	шт.	238,66
Диаметр 4"(DN80)	10	<b>27554</b>	2 (1)	9,2	шт.	244,04

\*CUFV

PN	Код	Стандартная упаковка	Стандартный вес упаковки, кг	Единица измерения	Цена, евро с НДС*
----	-----	----------------------	------------------------------	-------------------	-------------------

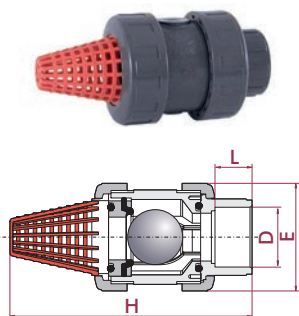
**Клапан донный шаровой ПВХ, FPM CEPEX, разборные муфтовые окончания (клеевой)**

Диаметр 20 мм	16	<b>27555</b>	24 (12)	3,7	шт.	37,77
Диаметр 25 мм	16	<b>27556</b>	24 (6)	5,7	шт.	37,88
Диаметр 32 мм	16	<b>27557</b>	10	3,4	шт.	57,51
Диаметр 40 мм	16	<b>27558</b>	12 (6)	6,2	шт.	66,32
Диаметр 50 мм	16	<b>27509</b>	6	4,1	шт.	96,42
Диаметр 63 мм	16	<b>27510</b>	4	4,8	шт.	128,57
Диаметр 75 мм	10	<b>27561</b>	4 (2)	8,7	шт.	219,23
Диаметр 90 мм	10	<b>27562</b>	2 (1)	7,3	шт.	296,67
Диаметр 110 (DN80) мм	10	<b>27563</b>	2 (1)	9,1	шт.	307,68

\*CUFV

PN	Код	Стандартная упаковка	Стандартный вес упаковки, кг	Единица измерения	Цена, евро с НДС*
----	-----	----------------------	------------------------------	-------------------	-------------------

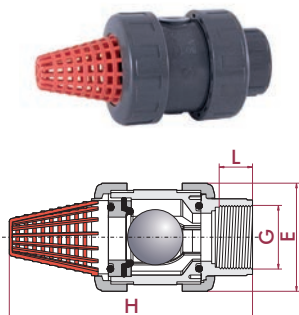
**Клапан донный шаровой ПВХ, FPM CEPEX, разборные муфтовые окончания (резьбовой BSP)**

Диаметр ½"	16	<b>27564</b>	24 (12)	3,6	шт.	38,06
Диаметр ¾"	16	<b>27565</b>	12 (6)	3,1	шт.	38,29
Диаметр 1"	16	<b>27566</b>	10	3,4	шт.	58,20
Диаметр 1¼"	16	<b>27567</b>	12 (6)	6,2	шт.	67,30
Диаметр 1½"	16	<b>25711</b>	6	4,3	шт.	98,74
Диаметр 2"	16	<b>25712</b>	6 (3)	6,8	шт.	133,08
Диаметр 2½"	10	<b>27570</b>	4 (2)	10,2	шт.	222,91
Диаметр 3"	10	<b>27571</b>	2 (1)	7,3	шт.	300,51
Диаметр 4"(DN80)	10	<b>27572</b>	2 (1)	7,5	шт.	324,18

\*CUFV

PN	Код	Стандартная упаковка	Стандартный вес упаковки, кг	Единица измерения	Цена, евро с НДС*
----	-----	----------------------	------------------------------	-------------------	-------------------

\* Для получения информации по скидочной группе, просим Вас обратиться к Вашему менеджеру.

## КРАНЫ ШАРОВЫЕ И ДИСКОВЫЕ ЗАТВОРЫ С ЭЛЕКТРОПРИВОДОМ

### Краны шаровые, затворы дисковые CEPREX ПВХ серия Industrial с электроприводом J+J



	PN	Код	Тип	Напряжение V AC/DC	Уплотнения	Единица измерения	Цена, евро с НДС*
Диаметр 16 мм	16	<b>31420</b>	Кран шаровой	60-240	PTFE+EPDM	шт.	580,99
Диаметр 20 мм	16	<b>31421</b>	Кран шаровой	60-240	PTFE+EPDM	шт.	580,99
Диаметр 25 мм	16	<b>31422</b>	Кран шаровой	60-240	PTFE+EPDM	шт.	604,62
Диаметр 32 мм	16	<b>31423</b>	Кран шаровой	60-240	PTFE+EPDM	шт.	593,63
Диаметр 40 мм	16	<b>31424</b>	Кран шаровой	60-240	PTFE+EPDM	шт.	632,47
Диаметр 50 мм	16	<b>02628</b>	Кран шаровой	24-250	PTFE+EPDM	шт.	765,60
Диаметр 63 мм	16	<b>02629</b>	Кран шаровой	24-250	PTFE+EPDM	шт.	826,17
Диаметр 75 мм	10	<b>02630</b>	Кран шаровой	24-250	PTFE+EPDM	шт.	1 182,30
Диаметр 90 мм	10	<b>02631</b>	Кран шаровой	24-250	PTFE+EPDM	шт.	1511,8
Диаметр 110 мм	10	<b>26415</b>	Кран шаровой	60-240	PTFE+EPDM	шт.	2262,8
Диаметр 16 мм	16	<b>31425</b>	Кран шаровой	60-240	PTFE+FPM	шт.	584,61
Диаметр 20 мм	16	<b>31426</b>	Кран шаровой	60-240	PTFE+FPM	шт.	584,61
Диаметр 25 мм	16	<b>31427</b>	Кран шаровой	60-240	PTFE+FPM	шт.	590,94
Диаметр 32 мм	16	<b>31428</b>	Кран шаровой	60-240	PTFE+FPM	шт.	597,87
Диаметр 40 мм	16	<b>31429</b>	Кран шаровой	60-240	PTFE+FPM	шт.	611,09
Диаметр 50 мм	16	<b>29585</b>	Кран шаровой	24-250	PTFE+FPM	шт.	820,26
Диаметр 63 мм	16	<b>29586</b>	Кран шаровой	24-250	PTFE+FPM	шт.	859,68
Диаметр 75 мм	10	<b>29587</b>	Кран шаровой	24-250	PTFE+FPM	шт.	1270,92
Диаметр 90 мм	10	<b>29588</b>	Кран шаровой	24-250	PTFE+FPM	шт.	1594,76
Диаметр 110 мм	10	<b>29589</b>	Кран шаровой	60-240	PTFE+FPM	шт.	2311,21
Диаметр 63-75 мм	10	<b>30272</b>	Затвор дисковый	24-240	EPDM	шт.	1 175,04
Диаметр 90 мм	10	<b>30273</b>	Затвор дисковый	24-240	EPDM	шт.	1 196,84
Диаметр 110 мм	10	<b>30274</b>	Затвор дисковый	24-240	EPDM	шт.	1 497,27
Диаметр 125-140 мм	10	<b>30275</b>	Затвор дисковый	85-240	EPDM	шт.	2 047,22
Диаметр 160 мм	10	<b>30276</b>	Затвор дисковый	85-240	EPDM	шт.	2 083,58
Диаметр 200-225 мм	10	<b>30277</b>	Затвор дисковый	85-240	EPDM	шт.	2 643,22
Диаметр 250-280 мм	6	<b>30278</b>	Затвор дисковый	85-240	EPDM	шт.	3 399,89
Диаметр 315 мм	6	<b>32742</b>	Затвор дисковый	85-240	EPDM	шт.	3 680,58
Диаметр 63-75 мм	10	<b>30336</b>	Затвор дисковый	24-240	FPM	шт.	1 235,40
Диаметр 90 мм	10	<b>30337</b>	Затвор дисковый	24-240	FPM	шт.	1 264,68
Диаметр 110 мм	10	<b>30338</b>	Затвор дисковый	24-240	FPM	шт.	1 596,60
Диаметр 125-140 мм	10	<b>30339</b>	Затвор дисковый	85-240	FPM	шт.	2 207,12
Диаметр 160 мм	10	<b>30340</b>	Затвор дисковый	85-240	FPM	шт.	2 306,45
Диаметр 200-225 мм	10	<b>30341</b>	Затвор дисковый	85-240	FPM	шт.	2 880,64
Диаметр 250-280 мм	6	<b>30342</b>	Затвор дисковый	85-240	FPM	шт.	4 101,44
Диаметр 315 мм	6	<b>32749</b>	Затвор дисковый	85-240	FPM	шт.	4 176,80

### Краны шаровые, затворы дисковые CEPREX ПВХ с электроприводом J+J



	PN	Код	Тип	Напряжение V	Уплотнения	Единица измерения	Цена, евро с НДС*
Диаметр 16 мм	16	<b>29490</b>	Кран шаровой	24	PTFE+EPDM	шт.	по запросу
Диаметр 20 мм	16	<b>29491</b>	Кран шаровой	24	PTFE+EPDM	шт.	по запросу
Диаметр 25 мм	16	<b>29492</b>	Кран шаровой	24	PTFE+EPDM	шт.	по запросу
Диаметр 32 мм	16	<b>29493</b>	Кран шаровой	24	PTFE+EPDM	шт.	по запросу
Диаметр 40 мм	16	<b>29494</b>	Кран шаровой	24	PTFE+EPDM	шт.	по запросу
Диаметр 110 мм	10	<b>29499</b>	Кран шаровой	24	PTFE+EPDM	шт.	по запросу
Диаметр 16 мм	16	<b>29570</b>	Кран шаровой	24	PTFE+FPM	шт.	по запросу
Диаметр 20 мм	16	<b>29571</b>	Кран шаровой	24	PTFE+FPM	шт.	по запросу
Диаметр 25 мм	16	<b>29572</b>	Кран шаровой	24	PTFE+FPM	шт.	по запросу
Диаметр 32 мм	16	<b>29573</b>	Кран шаровой	24	PTFE+FPM	шт.	по запросу
Диаметр 40 мм	16	<b>29574</b>	Кран шаровой	24	PTFE+FPM	шт.	по запросу
Диаметр 110 мм	10	<b>29579</b>	Кран шаровой	24	PTFE+FPM	шт.	по запросу
Диаметр 125-140 мм	10	<b>30268</b>	Затвор дисковый	24	EPDM	шт.	по запросу
Диаметр 160 мм	10	<b>30269</b>	Затвор дисковый	24	EPDM	шт.	по запросу
Диаметр 200-225 мм	10	<b>30270</b>	Затвор дисковый	24	EPDM	шт.	по запросу
Диаметр 250-280 мм	6	<b>30271</b>	Затвор дисковый	24	EPDM	шт.	по запросу
Диаметр 315 мм	6	<b>32741</b>	Затвор дисковый	24	EPDM	шт.	по запросу
Диаметр 125-140 мм	10	<b>30332</b>	Затвор дисковый	24	FPM	шт.	по запросу
Диаметр 160 мм	10	<b>30333</b>	Затвор дисковый	24	FPM	шт.	по запросу
Диаметр 200-225 мм	10	<b>30334</b>	Затвор дисковый	24	FPM	шт.	по запросу
Диаметр 250-280 мм	6	<b>30335</b>	Затвор дисковый	24	FPM	шт.	по запросу
Диаметр 315 мм	6	<b>32748</b>	Затвор дисковый	24	FPM	шт.	по запросу

\*CUVA

\* Для получения информации по скидочной группе, просим Вас обратиться к Вашему менеджеру.

**КРАНЫ ШАРОВЫЕ И ДИСКОВЫЕ ЗАТВОРЫ С ЭЛЕКТРОПРИВОДОМ**

Краны шаровые, затворы дисковые СЕРИИ ПВХ с электроприводом J+J, блоком аварийного срабатывания BSR (возврат в заданное состояние при пропадании электрического сигнала)



	PN	Код	Тип	Напряжение V AC/DC	Уплотнения	Единица измерения	Цена, евро с НДС*
Диаметр 16 мм	16	<b>26417</b>	Кран шаровой	24-250	PTFE+EPDM	шт.	1482,33
Диаметр 20 мм	16	<b>05366</b>	Кран шаровой	24-250	PTFE+EPDM	шт.	1482,33
Диаметр 25 мм	16	<b>05367</b>	Кран шаровой	24-250	PTFE+EPDM	шт.	1491,45
Диаметр 32 мм	16	<b>05368</b>	Кран шаровой	24-250	PTFE+EPDM	шт.	1 456,30
Диаметр 40 мм	16	<b>05369</b>	Кран шаровой	24-250	PTFE+EPDM	шт.	1508,88
Диаметр 50 мм	16	<b>05370</b>	Кран шаровой	24-250	PTFE+EPDM	шт.	1511,64
Диаметр 63 мм	16	<b>05371</b>	Кран шаровой	24-250	PTFE+EPDM	шт.	1532,34
Диаметр 75 мм	10	<b>05372</b>	Кран шаровой	24-250	PTFE+EPDM	шт.	1930,29
Диаметр 90 мм	10	<b>05373</b>	Кран шаровой	24-250	PTFE+EPDM	шт.	2234,42
Диаметр 110 мм	10	<b>26419</b>	Кран шаровой	60-240	PTFE+EPDM	шт.	3102,14
Диаметр 16 мм	16	<b>29600</b>	Кран шаровой	24-250	PTFE+FPM	шт.	1493,22
Диаметр 20 мм	16	<b>29601</b>	Кран шаровой	24-250	PTFE+FPM	шт.	1493,22
Диаметр 25 мм	16	<b>29602</b>	Кран шаровой	24-250	PTFE+FPM	шт.	1504,4
Диаметр 32 мм	16	<b>29603</b>	Кран шаровой	24-250	PTFE+FPM	шт.	1513,21
Диаметр 40 мм	16	<b>29604</b>	Кран шаровой	24-250	PTFE+FPM	шт.	1528,03
Диаметр 50 мм	16	<b>29605</b>	Кран шаровой	24-250	PTFE+FPM	шт.	1540,96
Диаметр 63 мм	16	<b>29606</b>	Кран шаровой	24-250	PTFE+FPM	шт.	1552,96
Диаметр 75 мм	10	<b>29607</b>	Кран шаровой	24-250	PTFE+FPM	шт.	1964,19
Диаметр 90 мм	10	<b>29608</b>	Кран шаровой	24-250	PTFE+FPM	шт.	2267,84
Диаметр 110 мм	10	<b>29609</b>	Кран шаровой	60-240	PTFE+FPM	шт.	3150,57
Диаметр 110 мм	10	<b>29509</b>	Кран шаровой	24	PTFE+EPDM	шт.	по запросу
Диаметр 110 мм	10	<b>29599</b>	Кран шаровой	24	PTFE+FPM	шт.	по запросу
Диаметр 63-75 мм	10	<b>30286</b>	Затвор дисковый	24-240	EPDM	шт.	1 725,00
Диаметр 90 мм	10	<b>30287</b>	Затвор дисковый	24-240	EPDM	шт.	1 877,64
Диаметр 110 мм	10	<b>30288</b>	Затвор дисковый	24-240	EPDM	шт.	2 146,55
Диаметр 125-140 мм	10	<b>30289</b>	Затвор дисковый	85-240	EPDM	шт.	2 837,04
Диаметр 160 мм	10	<b>30290</b>	Затвор дисковый	85-240	EPDM	шт.	2 873,37
Диаметр 200-225 мм	10	<b>30291</b>	Затвор дисковый	85-240	EPDM	шт.	3 527,51
Диаметр 250-280 мм	6	<b>30292</b>	Затвор дисковый	85-240	EPDM	шт.	4 133,19
Диаметр 315 мм	6	<b>32744</b>	Затвор дисковый	85-240	EPDM	шт.	4 532,94
Диаметр 63-75 мм	10	<b>30350</b>	Затвор дисковый	24-240	FPM	шт.	1 899,44
Диаметр 90 мм	10	<b>30351</b>	Затвор дисковый	24-240	FPM	шт.	1 952,74
Диаметр 110 мм	10	<b>30352</b>	Затвор дисковый	24-240	FPM	шт.	2 243,47
Диаметр 125-140 мм	10	<b>30353</b>	Затвор дисковый	85-240	FPM	шт.	3 018,73
Диаметр 160 мм	10	<b>30354</b>	Затвор дисковый	85-240	FPM	шт.	3 120,50
Диаметр 200-225 мм	10	<b>30355</b>	Затвор дисковый	85-240	FPM	шт.	3 849,73
Диаметр 250-280 мм	6	<b>30356</b>	Затвор дисковый	85-240	FPM	шт.	4 634,70
Диаметр 315 мм	6	<b>32751</b>	Затвор дисковый	85-240	FPM	шт.	5 095,02

\*CUVA

\* Для получения информации по скидочной группе, просим Вас обратиться к Вашему менеджеру.

## КРАНЫ ШАРОВЫЕ И ДИСКОВЫЕ ЗАТВОРЫ С ПНЕВМОПРИВОДОМ

Краны шаровые, затворы дисковые CEPX ПВХ с пневмоприводом CH-Air двойного действия



	PN	Код	Тип	Уплотнения	Единица измерения	Цена, евро с НДС*
Диаметр 16 мм	16	<b>26425</b>	Кран шаровой	PTFE+EPDM	шт.	368,44
Диаметр 20 мм	16	<b>05390</b>	Кран шаровой	PTFE+EPDM	шт.	368,44
Диаметр 25 мм	16	<b>05391</b>	Кран шаровой	PTFE+EPDM	шт.	374,95
Диаметр 32 мм	16	<b>05392</b>	Кран шаровой	PTFE+EPDM	шт.	449,95
Диаметр 40 мм	16	<b>05393</b>	Кран шаровой	PTFE+EPDM	шт.	440,89
Диаметр 50 мм	16	<b>05394</b>	Кран шаровой	PTFE+EPDM	шт.	448,10
Диаметр 63 мм	16	<b>05395</b>	Кран шаровой	PTFE+EPDM	шт.	461,40
Диаметр 75 мм	10	<b>05396</b>	Кран шаровой	PTFE+EPDM	шт.	662,61
Диаметр 90 мм	10	<b>05397</b>	Кран шаровой	PTFE+EPDM	шт.	711,69
Диаметр 110 мм	10	<b>26427</b>	Кран шаровой	PTFE+EPDM	шт.	1 127,27
Диаметр 16 мм	16	<b>29913</b>	Кран шаровой	PTFE+FPM	шт.	374,64
Диаметр 20 мм	16	<b>29914</b>	Кран шаровой	PTFE+FPM	шт.	374,64
Диаметр 25 мм	16	<b>29915</b>	Кран шаровой	PTFE+FPM	шт.	377,71
Диаметр 32 мм	16	<b>29916</b>	Кран шаровой	PTFE+FPM	шт.	442,75
Диаметр 40 мм	16	<b>29917</b>	Кран шаровой	PTFE+FPM	шт.	444,21
Диаметр 50 мм	16	<b>29918</b>	Кран шаровой	PTFE+FPM	шт.	465,69
Диаметр 63 мм	16	<b>29919</b>	Кран шаровой	PTFE+FPM	шт.	476,17
Диаметр 75 мм	10	<b>29920</b>	Кран шаровой	PTFE+FPM	шт.	690,45
Диаметр 90 мм	10	<b>29921</b>	Кран шаровой	PTFE+FPM	шт.	754,09
Диаметр 110 мм	10	<b>29922</b>	Кран шаровой	PTFE+FPM	шт.	1 175,69
Диаметр 63-75 мм	10	<b>30464</b>	Затвор дисковый	EPDM	шт.	649,31
Диаметр 90 мм	10	<b>30465</b>	Затвор дисковый	EPDM	шт.	668,69
Диаметр 110 мм	10	<b>30466</b>	Затвор дисковый	EPDM	шт.	685,66
Диаметр 125-140 мм	10	<b>30467</b>	Затвор дисковый	EPDM	шт.	1 000,61
Диаметр 160 мм	10	<b>30468</b>	Затвор дисковый	EPDM	шт.	1 039,37
Диаметр 200-225 мм	10	<b>30469</b>	Затвор дисковый	EPDM	шт.	1 320,40
Диаметр 250-280 мм	6	<b>30470</b>	Затвор дисковый	EPDM	шт.	2 066,60
Диаметр 315 мм	6	<b>32755</b>	Затвор дисковый	EPDM	шт.	2 822,50
Диаметр 63-75 мм	10	<b>30517</b>	Затвор дисковый	FPM	шт.	683,37
Диаметр 90 мм	10	<b>30518</b>	Затвор дисковый	FPM	шт.	729,27
Диаметр 110 мм	10	<b>30519</b>	Затвор дисковый	FPM	шт.	782,55
Диаметр 125-140 мм	10	<b>30520</b>	Затвор дисковый	FPM	шт.	1 109,62
Диаметр 160 мм	10	<b>30521</b>	Затвор дисковый	FPM	шт.	1 179,88
Диаметр 200-225 мм	10	<b>30522</b>	Затвор дисковый	FPM	шт.	1 640,21
Диаметр 250-280 мм	6	<b>30523</b>	Затвор дисковый	FPM	шт.	2 570,54
Диаметр 315 мм	6	<b>32759</b>	Затвор дисковый	FPM	шт.	3 350,64

\* Для получения информации по скидочной группе, просим Вас обратиться к Вашему менеджеру.



**КРАНЫ ШАРОВЫЕ И ДИСКОВЫЕ ЗАТВОРЫ С ПНЕВМОПРИВОДОМ**

Краны шаровые, затворы дисковые СЕРЕХ ПВХ с пневмоприводом СН-Air одностороннего действия (Нормально Закрытые\*\*, Нормально Открытые)



	PN	Код	Тип	Уплотнения	Единица измерения	Цена, евро с НДС*
Диаметр 16 мм	16	<b>26433</b>	Кран шаровой	PTFE+EPDM	шт.	482,08
Диаметр 20 мм	16	<b>05414</b>	Кран шаровой	PTFE+EPDM	шт.	482,08
Диаметр 25 мм	16	<b>05415</b>	Кран шаровой	PTFE+EPDM	шт.	488,60
Диаметр 32 мм	16	<b>05416</b>	Кран шаровой	PTFE+EPDM	шт.	542,67
Диаметр 40 мм	16	<b>05417</b>	Кран шаровой	PTFE+EPDM	шт.	533,18
Диаметр 50 мм	16	<b>05418</b>	Кран шаровой	PTFE+EPDM	шт.	690,64
Диаметр 63 мм	16	<b>05419</b>	Кран шаровой	PTFE+EPDM	шт.	700,13
Диаметр 75 мм	10	<b>05420</b>	Кран шаровой	PTFE+EPDM	шт.	1 091,94
Диаметр 90 мм	10	<b>05421</b>	Кран шаровой	PTFE+EPDM	шт.	1 149,94
Диаметр 110 мм	10	<b>26435</b>	Кран шаровой	PTFE+EPDM	шт.	1 903,55
Диаметр 16 мм	16	<b>29923</b>	Кран шаровой	PTFE+FPM	шт.	492,31
Диаметр 20 мм	16	<b>29924</b>	Кран шаровой	PTFE+FPM	шт.	492,31
Диаметр 25 мм	16	<b>29925</b>	Кран шаровой	PTFE+FPM	шт.	493,13
Диаметр 32 мм	16	<b>29926</b>	Кран шаровой	PTFE+FPM	шт.	548,31
Диаметр 40 мм	16	<b>29927</b>	Кран шаровой	PTFE+FPM	шт.	556,52
Диаметр 50 мм	16	<b>29928</b>	Кран шаровой	PTFE+FPM	шт.	720,03
Диаметр 63 мм	16	<b>29929</b>	Кран шаровой	PTFE+FPM	шт.	734,35
Диаметр 75 мм	10	<b>29930</b>	Кран шаровой	PTFE+FPM	шт.	1 128,73
Диаметр 90 мм	10	<b>29931</b>	Кран шаровой	PTFE+FPM	шт.	1 192,4
Диаметр 110 мм	10	<b>29932</b>	Кран шаровой	PTFE+FPM	шт.	1 952
Диаметр 63-75 мм	10	<b>30471</b>	Затвор дисковый	EPDM	шт.	872,20
Диаметр 90 мм	10	<b>30472</b>	Затвор дисковый	EPDM	шт.	1 034,52
Диаметр 110 мм	10	<b>30473</b>	Затвор дисковый	EPDM	шт.	1 066,02
Диаметр 125-140 мм	10	<b>30474</b>	Затвор дисковый	EPDM	шт.	1 647,47
Диаметр 160 мм	10	<b>30475</b>	Затвор дисковый	EPDM	шт.	1 888,83
Диаметр 200-225 мм	10	<b>30476</b>	Затвор дисковый	EPDM	шт.	2 158,67
Диаметр 250-280 мм	6	<b>30477</b>	Затвор дисковый	EPDM	шт.	2 806,25
Диаметр 315 мм	6	<b>32757</b>	Затвор дисковый	EPDM	шт.	5 376,05
Диаметр 63-75 мм	10	<b>30524</b>	Затвор дисковый	FPM	шт.	913,09
Диаметр 90 мм	10	<b>30525</b>	Затвор дисковый	FPM	шт.	1 092,66
Диаметр 110 мм	10	<b>30526</b>	Затвор дисковый	FPM	шт.	1 162,93
Диаметр 125-140 мм	10	<b>30527</b>	Затвор дисковый	FPM	шт.	1 732,27
Диаметр 160 мм	10	<b>30528</b>	Затвор дисковый	FPM	шт.	1 996,77
Диаметр 200-225 мм	10	<b>30529</b>	Затвор дисковый	FPM	шт.	2 221,66
Диаметр 250-280 мм	6	<b>30530</b>	Затвор дисковый	FPM	шт.	3 399,89
Диаметр 315 мм	6	<b>32761</b>	Затвор дисковый	FPM	шт.	5 938,12

\*CUVA

\* Для получения информации по скидочной группе, просим Вас обратиться к Вашему менеджеру.

\*\* - по умолчанию поставляются Нормально Закрытого типа

## КРАНЫ ШАРОВЫЕ И ДИСКОВЫЕ ЗАТВОРЫ С ПНЕВМОПРИВОДОМ

Краны шаровые, затворы дисковые СЕРЕХ ПВХ с пневмоприводом CH-Air двойного действия с блоком управления\*\*

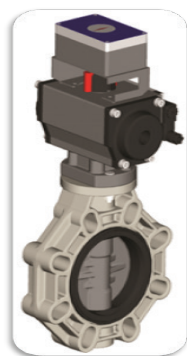

Диаметр	PN	Код	Тип	Уплотнения	Единица измерения	Цена, евро с НДС*
Диаметр 16 мм	16	<b>26421</b>	Кран шаровой	PTFE+EPDM	шт.	831,70
Диаметр 20 мм	16	<b>02648</b>	Кран шаровой	PTFE+EPDM	шт.	831,70
Диаметр 25 мм	16	<b>02649</b>	Кран шаровой	PTFE+EPDM	шт.	836,01
Диаметр 32 мм	16	<b>02650</b>	Кран шаровой	PTFE+EPDM	шт.	761,61
Диаметр 40 мм	16	<b>02651</b>	Кран шаровой	PTFE+EPDM	шт.	767,43
Диаметр 50 мм	16	<b>02652</b>	Кран шаровой	PTFE+EPDM	шт.	784,68
Диаметр 63 мм	16	<b>02653</b>	Кран шаровой	PTFE+EPDM	шт.	794,50
Диаметр 75 мм	10	<b>02654</b>	Кран шаровой	PTFE+EPDM	шт.	987,69
Диаметр 90 мм	10	<b>02655</b>	Кран шаровой	PTFE+EPDM	шт.	1 073,05
Диаметр 110 мм	10	<b>26423</b>	Кран шаровой	PTFE+EPDM	шт.	1 528,58
Диаметр 16 мм	16	<b>29933</b>	Кран шаровой	PTFE+FPM	шт.	832,33
Диаметр 20 мм	16	<b>29934</b>	Кран шаровой	PTFE+FPM	шт.	832,33
Диаметр 25 мм	16	<b>29935</b>	Кран шаровой	PTFE+FPM	шт.	836,04
Диаметр 32 мм	16	<b>29936</b>	Кран шаровой	PTFE+FPM	шт.	768,62
Диаметр 40 мм	16	<b>29937</b>	Кран шаровой	PTFE+FPM	шт.	777,61
Диаметр 50 мм	16	<b>29938</b>	Кран шаровой	PTFE+FPM	шт.	800,66
Диаметр 63 мм	16	<b>29939</b>	Кран шаровой	PTFE+FPM	шт.	815,12
Диаметр 75 мм	10	<b>29940</b>	Кран шаровой	PTFE+FPM	шт.	1 006,74
Диаметр 90 мм	10	<b>29941</b>	Кран шаровой	PTFE+FPM	шт.	1 115,60
Диаметр 110 мм	10	<b>29942</b>	Кран шаровой	PTFE+FPM	шт.	1 577,01
Диаметр 63-75 мм	10	<b>30478</b>	Затвор дисковый	EPDM	шт.	981,22
Диаметр 90 мм	10	<b>30479</b>	Затвор дисковый	EPDM	шт.	990,92
Диаметр 110 мм	10	<b>30480</b>	Затвор дисковый	EPDM	шт.	1 032,09
Диаметр 125-140 мм	10	<b>30481</b>	Затвор дисковый	EPDM	шт.	1 359,16
Диаметр 160 мм	10	<b>30482</b>	Затвор дисковый	EPDM	шт.	1 397,93
Диаметр 200-225 мм	10	<b>30483</b>	Затвор дисковый	EPDM	шт.	1 727,43
Диаметр 250-280 мм	6	<b>30484</b>	Затвор дисковый	EPDM	шт.	2 405,79
Диаметр 315 мм	6	<b>32756</b>	Затвор дисковый	EPDM	шт.	3 105,95
Диаметр 63-75 мм	10	<b>30531</b>	Затвор дисковый	FPM	шт.	1 063,60
Диаметр 90 мм	10	<b>30532</b>	Затвор дисковый	FPM	шт.	1 066,02
Диаметр 110 мм	10	<b>30533</b>	Затвор дисковый	FPM	шт.	1 158,08
Диаметр 125-140 мм	10	<b>30534</b>	Затвор дисковый	FPM	шт.	1 443,96
Диаметр 160 мм	10	<b>30535</b>	Затвор дисковый	FPM	шт.	1 540,88
Диаметр 200-225 мм	10	<b>30536</b>	Затвор дисковый	FPM	шт.	1 952,74
Диаметр 250-280 мм	6	<b>30537</b>	Затвор дисковый	FPM	шт.	2 931,53
Диаметр 315 мм	6	<b>32760</b>	Затвор дисковый	FPM	шт.	3 634,11

\* Для получения информации по скидочной группе, просим Вас обратиться к Вашему менеджеру.

\*\* - блок управления включает пилотный клапан, концевые выключатели, регуляторы сброса воздуха

**КРАНЫ ШАРОВЫЕ И ДИСКОВЫЕ ЗАТВОРЫ С ПНЕВМОПРИВОДОМ**

Краны шаровые, затворы дисковые СЕРЕХ ПВХ с пневмоприводом СН-Air одностороннего действия (Нормально Закрытые\*\*, Нормально Открытые) с блоком управления\*\*\*

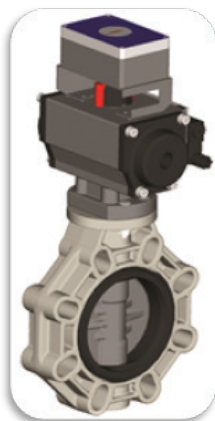
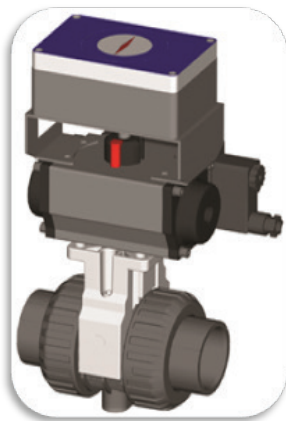

	PN	Код	Тип	Уплотнения	Единица измерения	Цена, евро с НДС*
Диаметр 16 мм	16	<b>26429</b>	Кран шаровой	PTFE+EPDM	шт.	815,74
Диаметр 20 мм	16	<b>05304</b>	Кран шаровой	PTFE+EPDM	шт.	815,74
Диаметр 25 мм	16	<b>05305</b>	Кран шаровой	PTFE+EPDM	шт.	818,36
Диаметр 32 мм	16	<b>05306</b>	Кран шаровой	PTFE+EPDM	шт.	879,39
Диаметр 40 мм	16	<b>05307</b>	Кран шаровой	PTFE+EPDM	шт.	885,20
Диаметр 50 мм	16	<b>05308</b>	Кран шаровой	PTFE+EPDM	шт.	1 032,22
Диаметр 63 мм	16	<b>05309</b>	Кран шаровой	PTFE+EPDM	шт.	1 041,98
Диаметр 75 мм	10	<b>05310</b>	Кран шаровой	PTFE+EPDM	шт.	1 437,66
Диаметр 90 мм	10	<b>05311</b>	Кран шаровой	PTFE+EPDM	шт.	1 516,55
Диаметр 110 мм	10	<b>26431</b>	Кран шаровой	PTFE+EPDM	шт.	2 265,10
Диаметр 16 мм	16	<b>29943</b>	Кран шаровой	PTFE+FPM	шт.	819,35
Диаметр 20 мм	16	<b>29944</b>	Кран шаровой	PTFE+FPM	шт.	819,35
Диаметр 25 мм	16	<b>29945</b>	Кран шаровой	PTFE+FPM	шт.	824,36
Диаметр 32 мм	16	<b>29946</b>	Кран шаровой	PTFE+FPM	шт.	886,40
Диаметр 40 мм	16	<b>29947</b>	Кран шаровой	PTFE+FPM	шт.	895,38
Диаметр 50 мм	16	<b>29948</b>	Кран шаровой	PTFE+FPM	шт.	1 042,19
Диаметр 63 мм	16	<b>29949</b>	Кран шаровой	PTFE+FPM	шт.	1 062,59
Диаметр 75 мм	10	<b>29950</b>	Кран шаровой	PTFE+FPM	шт.	1 471,56
Диаметр 90 мм	10	<b>29951</b>	Кран шаровой	PTFE+FPM	шт.	1 559,10
Диаметр 110 мм	10	<b>29952</b>	Кран шаровой	PTFE+FPM	шт.	2 313,52
Диаметр 63-75 мм	10	<b>30485</b>	Затвор дисковый	EPDM	шт.	1 201,70
Диаметр 90 мм	10	<b>30486</b>	Затвор дисковый	EPDM	шт.	1 410,04
Диаметр 110 мм	10	<b>30487</b>	Затвор дисковый	EPDM	шт.	1 427,01
Диаметр 125-140 мм	10	<b>30488</b>	Затвор дисковый	EPDM	шт.	2 006,04
Диаметр 160 мм	10	<b>30489</b>	Затвор дисковый	EPDM	шт.	2 049,65
Диаметр 200-225 мм	10	<b>30490</b>	Затвор дисковый	EPDM	шт.	2 284,65
Диаметр 250-280 мм	6	<b>30491</b>	Затвор дисковый	EPDM	шт.	2 858,84
Диаметр 315 мм	6	<b>32758</b>	Затвор дисковый	EPDM	шт.	5 768,54
Диаметр 63-75 мм	10	<b>30538</b>	Затвор дисковый	FPM	шт.	1 286,49
Диаметр 90 мм	10	<b>30539</b>	Затвор дисковый	FPM	шт.	1 470,61
Диаметр 110 мм	10	<b>30540</b>	Затвор дисковый	FPM	шт.	1 523,92
Диаметр 125-140 мм	10	<b>30541</b>	Затвор дисковый	FPM	шт.	2 090,83
Диаметр 160 мм	10	<b>30542</b>	Затвор дисковый	FPM	шт.	2 187,75
Диаметр 200-225 мм	10	<b>30543</b>	Затвор дисковый	FPM	шт.	2 509,97
Диаметр 250-280 мм	6	<b>30544</b>	Затвор дисковый	FPM	шт.	3 384,57
Диаметр 315 мм	6	<b>32762</b>	Затвор дисковый	FPM	шт.	6 333,03

\*CUVA

\* Для получения информации по скидочной группе, просим Вас обратиться к Вашему менеджеру.

\*\* - по умолчанию поставляются Нормально Закрытого типа

\*\*\* - блок управления включает пилотный клапан, концевые выключатели, регуляторы сброса воздуха

## ДЕРЖАТЕЛЬ ТРУБНЫЙ

### Держатель трубный ПП СЕРЕХ (открытая скоба)

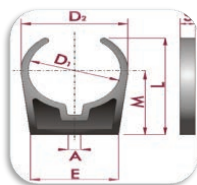

Диаметр 20 мм  
Диаметр 25 мм  
Диаметр 32 мм  
Диаметр 40 мм  
Диаметр 50 мм  
Диаметр 63 мм  
Диаметр 75 мм  
Диаметр 90 мм  
Диаметр 110 мм  
Диаметр 125 мм  
Диаметр 140 мм  
Диаметр 160 мм  
Диаметр 200 мм  
Диаметр 225 мм

PN	Код	Стандартная упаковка	Стандартный вес упаковки, кг	Единица измерения	Цена, евро с НДС*
-	<b>02132</b>	500	2,2	шт.	по запросу
-	<b>02133</b>	350	2,1	шт.	по запросу
-	<b>02134</b>	225	2,2	шт.	по запросу
-	<b>02135</b>	150	2,1	шт.	по запросу
-	<b>02136</b>	150	4,6	шт.	по запросу
-	<b>02137</b>	100	3,5	шт.	по запросу
-	<b>02138</b>	80	4,9	шт.	по запросу
-	<b>02139</b>	50	5,2	шт.	по запросу
-	<b>08908</b>	35	4,2	шт.	по запросу
-	<b>08909</b>	30	4,4	шт.	по запросу
-	<b>10955</b>	15	3,6	шт.	по запросу
-	<b>08910</b>	15	4,0	шт.	по запросу
-	<b>08911</b>	10	3,8	шт.	по запросу
-	<b>10957</b>	4	2,8	шт.	по запросу

### Держатель трубный ПП СЕРЕХ (закрытая скоба)



Диаметр 50 мм  
Диаметр 63 мм  
Диаметр 75 мм  
Диаметр 90 мм  
Диаметр 110 мм  
Диаметр 125 мм  
Диаметр 140 мм  
Диаметр 160 мм  
Диаметр 200 мм  
Диаметр 225 мм

PN	Код	Стандартная упаковка	Стандартный вес упаковки, кг	Единица измерения	Цена, евро с НДС*
-	<b>02140</b>	100	2,8	шт.	по запросу
-	<b>02141</b>	50	2,2	шт.	по запросу
-	<b>02142</b>	40	2,9	шт.	по запросу
-	<b>02143</b>	25	3,1	шт.	по запросу
-	<b>08916</b>	30	4,1	шт.	по запросу
-	<b>08917</b>	25	4,2	шт.	по запросу
-	<b>10956</b>	15	4,1	шт.	по запросу
-	<b>08918</b>	10	3,2	шт.	по запросу
-	<b>08919</b>	8	3,6	шт.	по запросу
-	<b>10958</b>	4	3,1	шт.	по запросу

### Фиксатор ПП для держателя трубного открытого типа СЕРЕХ



Диаметр 50 мм  
Диаметр 63 мм  
Диаметр 75 мм  
Диаметр 90 мм  
Диаметр 110 мм  
Диаметр 125 мм  
Диаметр 140 мм  
Диаметр 160 мм  
Диаметр 200 мм  
Диаметр 225 мм

PN	Код	Стандартная упаковка	Стандартный вес упаковки, кг	Единица измерения	Цена, евро с НДС*
-	<b>02144</b>	10	2,0	шт.	по запросу
-	<b>02145</b>	250	2,2	шт.	по запросу
-	<b>02146</b>	90	1,0	шт.	по запросу
-	<b>02147</b>	144	2,5	шт.	по запросу
-	<b>08912</b>	42	0,7	шт.	по запросу
-	<b>08913</b>	180	4,6	шт.	по запросу
-	<b>11300</b>	108	4,5	шт.	по запросу
-	<b>08914</b>	32	2,0	шт.	по запросу
-	<b>08915</b>	2	-	шт.	по запросу
-	<b>11301</b>	20	2,5	шт.	по запросу

\* Для получения информации по скидочной группе, просим Вас обратиться к Вашему менеджеру.

**КЛЕЙ И РАСТВОРИТЕЛЬ**

**Клей ПВХ СЕРЕХ**



125 мл. без кисти  
250 мл. с кистью  
500 мл. без кисти  
500 мл. с кистью  
1000 мл. без кисти  
1000 мл. с кистью

PN	Код	Стандартная упаковка	Стандартный вес упаковки, кг	Единица измерения	Цена, евро с НДС*
-	<b>02429</b>	30	5,6	шт.	7,39
-	<b>02430</b>	28	9,3	шт.	11,92
-	<b>02427</b>	15	8,0	шт.	18,59
-	<b>09043</b>	15	8,1	шт.	21,48
-	<b>02426</b>	12	13,0	шт.	31,14
-	<b>09044</b>	12	12,8	шт.	34,34

**Клей ПВХ BONDITE**



250 мл. с кистью  
500 мл. с кистью  
1000 мл. с кистью

PN	Код	Стандартная упаковка	Стандартный вес упаковки, кг	Единица измерения	Цена, евро с НДС*
-	<b>56271</b>	36	10,0	шт.	по запросу
-	<b>56218</b>	24	13,5	шт.	по запросу
-	<b>56221</b>	12	13,3	шт.	по запросу

**Клей ПВХ TANGIT**



500 мл. с кистью  
1000 мл.

PN	Код	Стандартная упаковка	Стандартный вес упаковки, кг	Единица измерения	Цена, евро с НДС*
-	<b>02434</b>	12	7,4	шт.	по запросу
-	<b>02433</b>	12	14,4	шт.	по запросу

**Очиститель для труб ПВХ, ХПВХ, АБС СЕРЕХ**



125 мл.  
500 мл.  
1000 мл.

PN	Код	Стандартная упаковка	Стандартный вес упаковки, кг	Единица измерения	Цена, евро с НДС*
-	<b>54740</b>	-	-	шт.	по запросу
-	<b>02432</b>	15	8,1	шт.	по запросу
-	<b>02431</b>	12	11,0	шт.	по запросу

**Клей ПВХ/ХПВХ Griffon**



HCR-36 1000 мл.  
HT-120 500 мл. с кистью  
B-21 (белый) 500 мл. с кистью  
B-25 (серый) 500 мл. с кистью

PN	Код	Стандартная упаковка	Стандартный вес упаковки, кг	Единица измерения	Цена, евро с НДС*
-	<b>52711</b>	6	8,4	шт.	по запросу
-	<b>52708</b>	12	7,3	шт.	по запросу
-	<b>52709</b>	12	6,3	шт.	по запросу
-	<b>52710</b>	12	6,6	шт.	по запросу

**Лента уплотнительная (Teflon)**



12 мм/12 м/0,075  
19 мм/50 м/0,15

PN	Код	Стандартная упаковка	Стандартный вес упаковки, кг	Единица измерения	Цена, евро с НДС*
-	<b>02435</b>	140	1,9	шт.	по запросу
-	<b>02436</b>	36	3,2	шт.	по запросу

\* Для получения информации по скидочной группе, просим Вас обратиться к Вашему менеджеру.